

End Effector Application Guide





全世界に渡る支援網によりDE-STA-COは如何なる所であっても首尾一貫した十分なサービスを提供します。貴社のご使用が限られた地域であろうと、多国にまたがっていても、高度なレベルの顧客サービス、並びに技術支援を受けることができます。

DE-STA-COは1915年の創業以来、継続して革新的な素材保持と自動化に取り組んで参りました。弊社は世界中の顧客の傍らで、下記に示します重要な使命を達成する事に誇りを持っております。

- 世界的なサービスと卓越した実践
- 顧客要求仕様に基づく生産性の向上
- 独特な用例に対応する機器開発
- 納期厳守
- 製品が「かか」に最上品質を掲載

DE-STA-COは市場の多様な要求に対応致します。

- 航空宇宙
- 自動車/運輸
- 消費材
- 食品と包装
- 樹脂射出成型
- 医療
- 防衛



DE-STA-COは25年以上に渡り、様々な分野にエンドエフェクターを提供して参りました。

DE-STA-COは世界的なエンドエフェクターの有用性に関し、十分に培われたデザインと生産で対応しております。弊社のアプリケーションエンジニアは機器試作や製作、そして独特な用例や重要な案件に関し顧客と共に作業致します。弊社開発チームは様々な市場分野にエンドエフェクターを提供するに卓越した経験を持っております。

- スパニングプレイス
- 溶接及び組立
- 樹脂射出成型
- 包装
- パレット積載

DE-STA-COは生産性向上に向け、素材や部材の完璧な取扱方法をデザインして参りました歴史に誇りがございます。弊社のエンドエフェクターは広範な用例に使用頂いております。

- ロット積降
- 形状接合、固定溶接
- 三軸制御トランスファープレス
- タンデムトランスファープレス
- 高速、従来型コバートトランスファープレス
- 袋、箱パレット積降
- 樹脂射出成型品積降
- ハンドクレーン
- ホットフォーミング

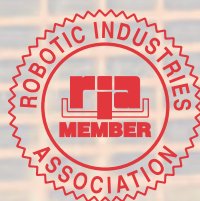

LWT Accelerate® Lightweight Tooling System



Accelerate Collectionの軽量エンドエフェクターは貴社の生産性を25~30%向上させます。

このシリーズの材質は高強度アルミニウム製で、50%の重量軽減と形状の改善、並びに保守停止時間の削減となります。



LWT Saddle Crossbar 組合せ例

クロスバーサドル、
空気接続口付(右側)

Tクランプ、
スィーベルボール取付型

アダプター

三軸アダプター取付型

M8ボルト

単管延長材

クロスクランプ

単管延長材、
32mmボール取付型

ジョイント、32mmボール取付型

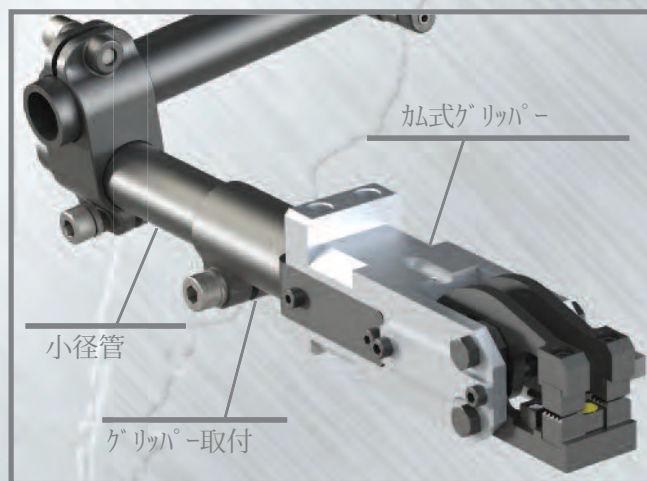

LWT Tri-Axis Tool Example



LWT Accelerate® Lightweight Tooling System



使用例	
用例	市場
積降 高速オートメーション クロスバ-搬送 三軸制御搬送 マテリアルハンドリング	自動車 運輸 樹脂射出成型



貴社の生産性を**加速**する
デザイン

Accelerate Collectionは今日の生産ラインにおいて部材を、より速く動かすことに寄与します。

DE-STA-COはヨーロッパ、アジア、南北アメリカの何れにても支援を行います。

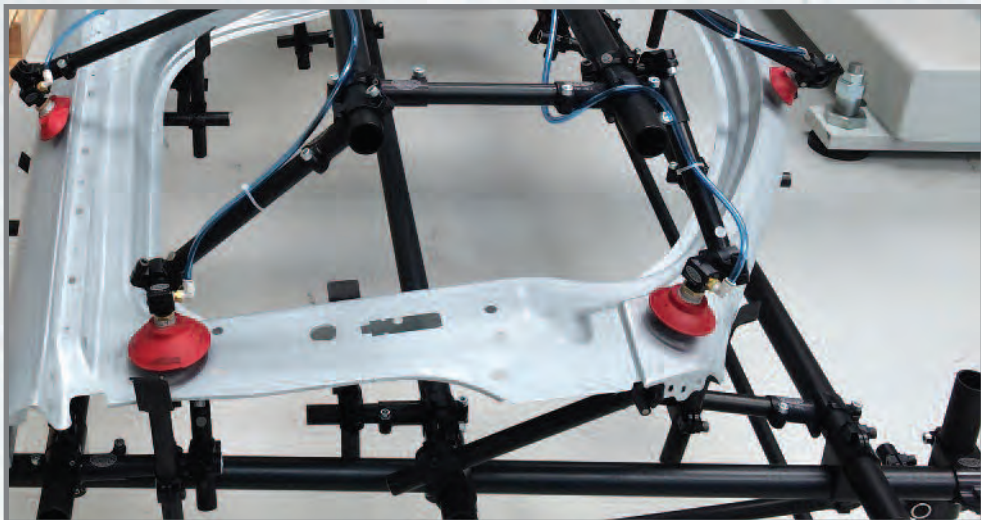

インタープレスクロスバ - Accelerate® Tooling 装着

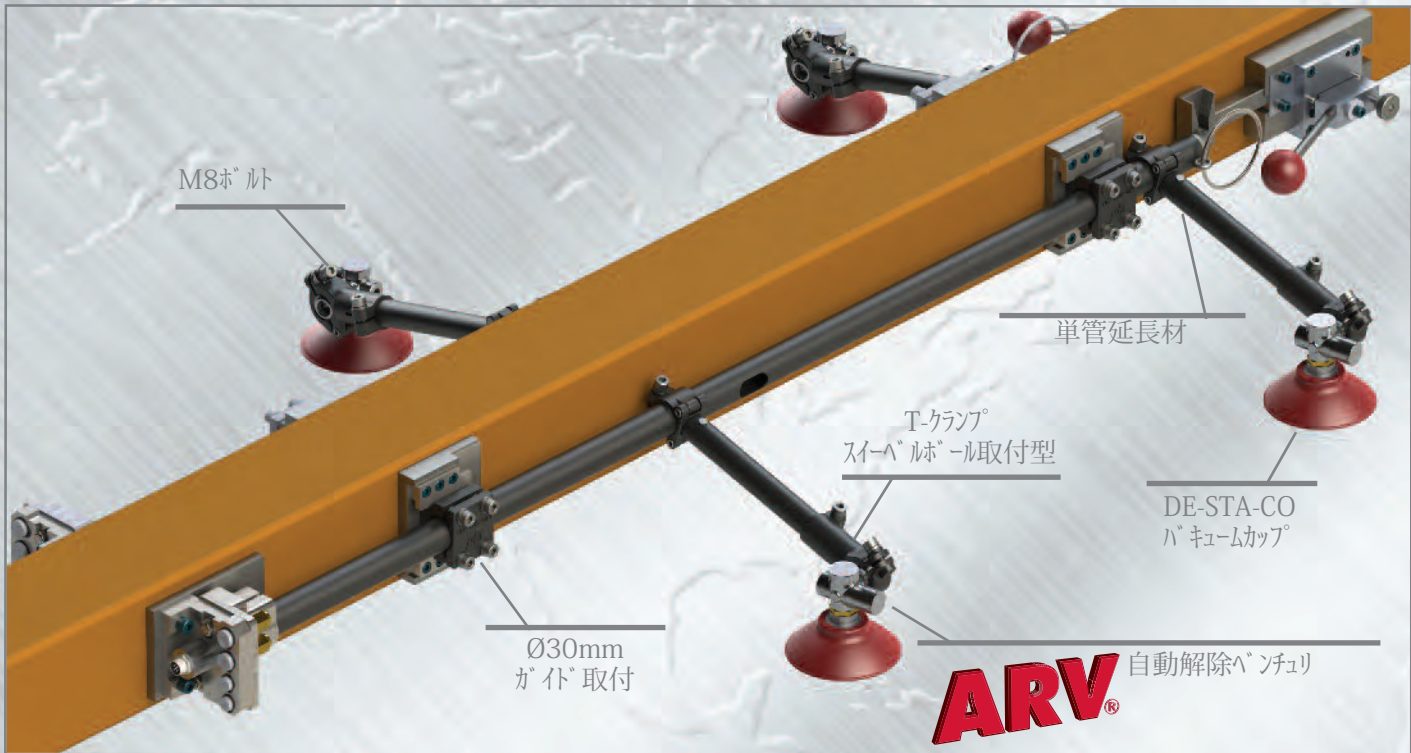

分割式バルクロバ - Accelerate Tooling 装着





三軸レールクロスバ - Accelerate® Tooling装着

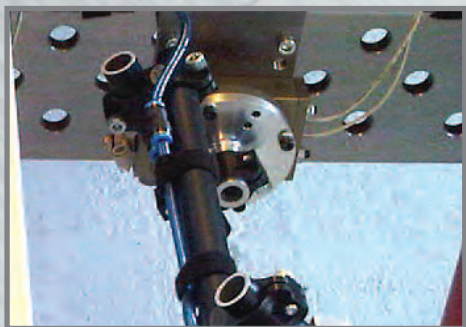
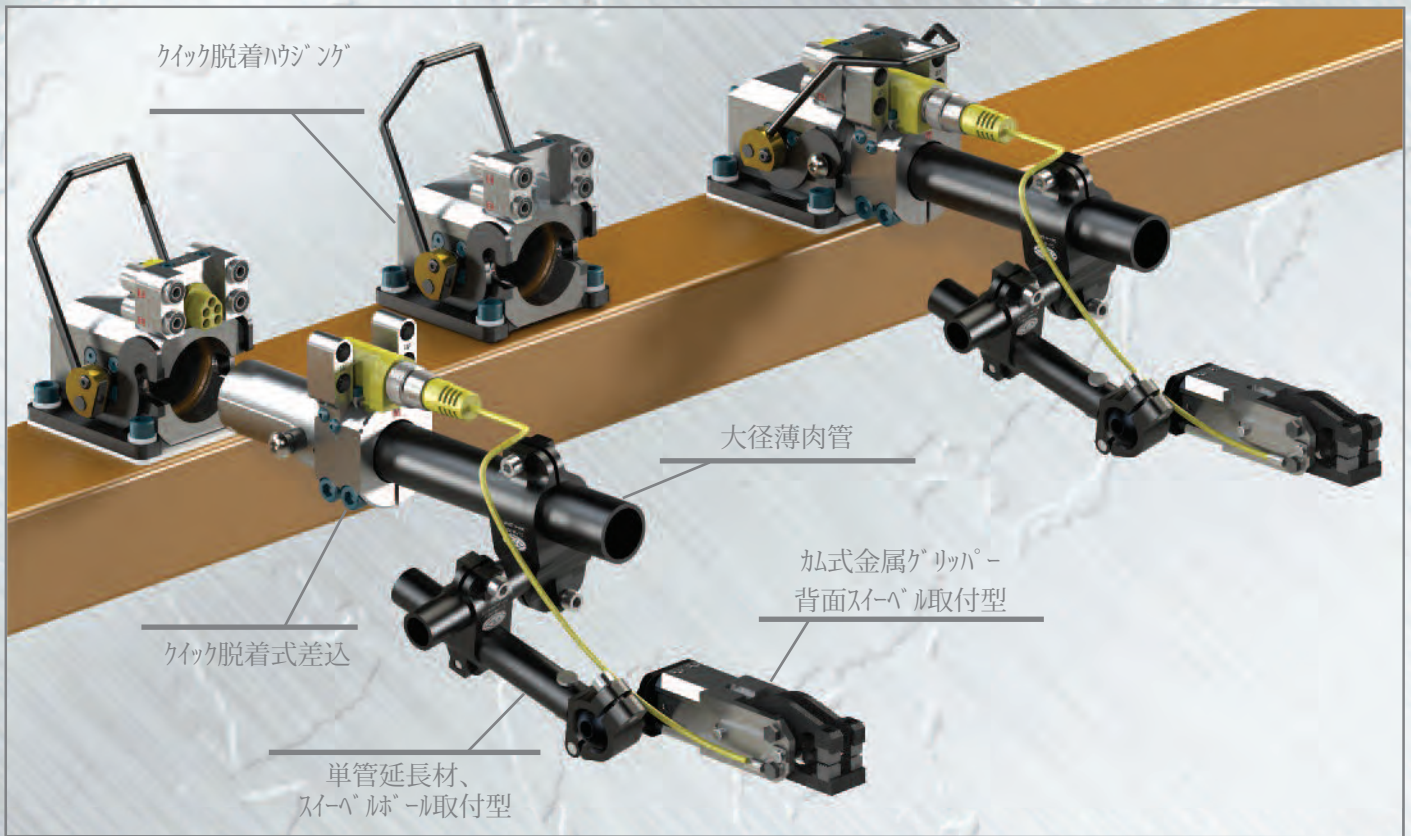

Accelerate® tooling装着の標準回転式チップ

使用例	
用例	市場
積降 高速オートメーション クロスバ-搬送 三軸制御搬送 マテリアルハンドリング	自動車 運輸 樹脂射出成型

Accelerate® Collectionはスタンピングプロセス向けに部材のサイズや形状に影響なく取扱う、軽量で柔軟なツール組合せを提供します。

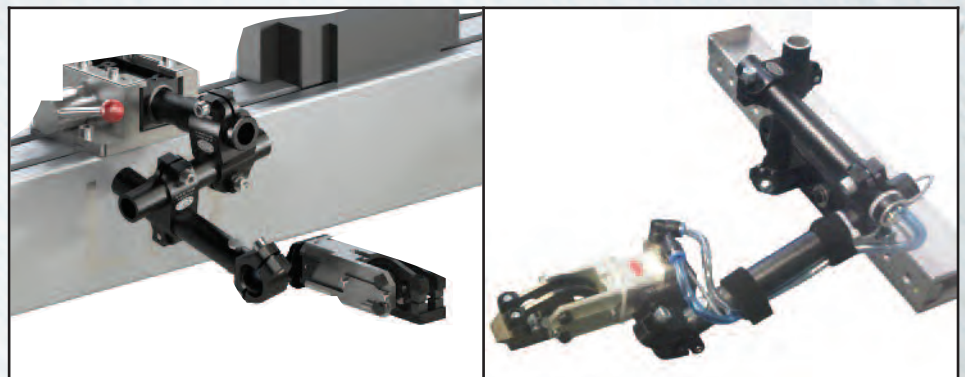

World Tool 軽量ブームシステム

DE-STA-CO's world tool各機器はどの様なサイズや形状の部材にも対応し、且つ将来の用例にも使用頂けます。

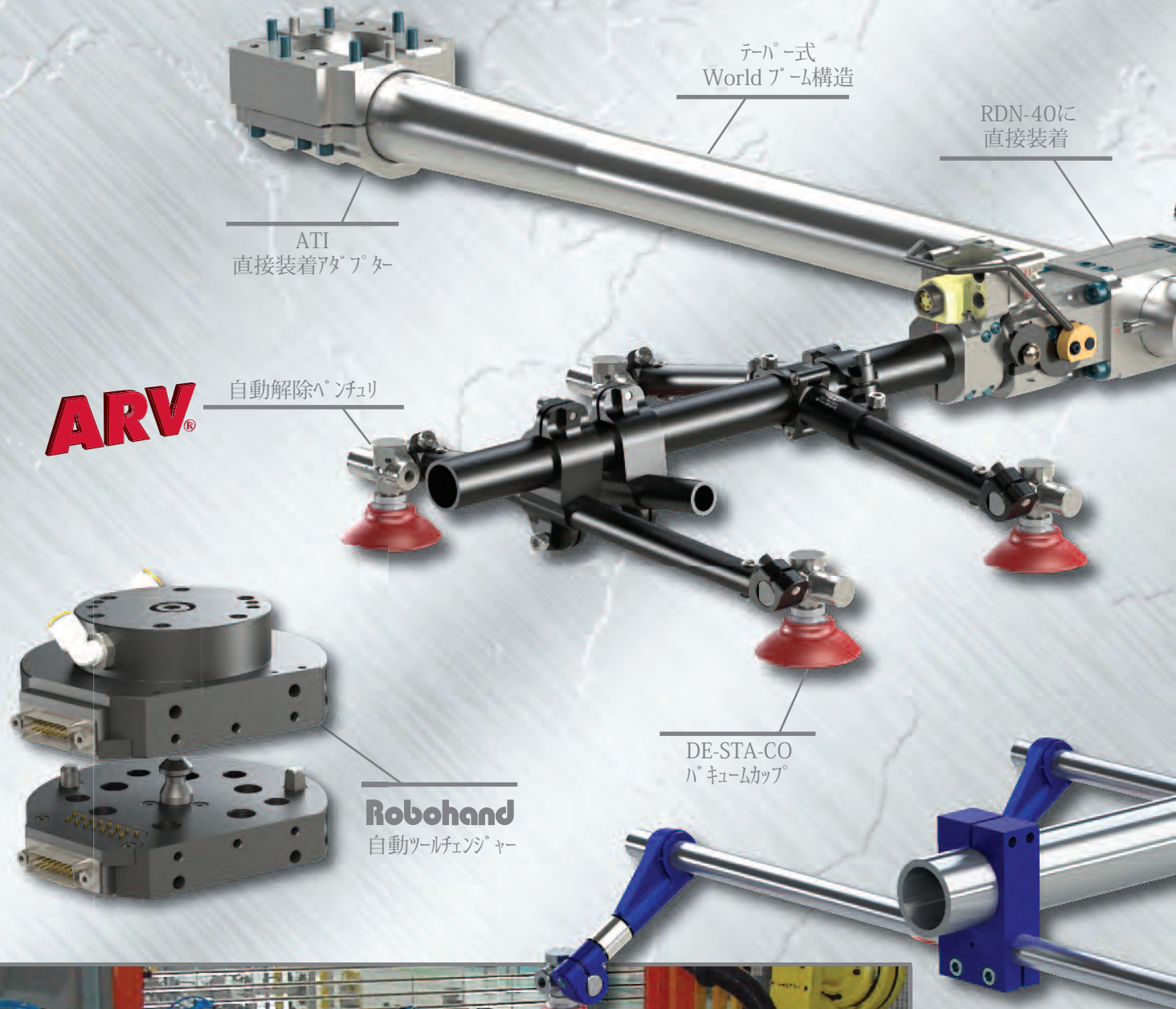

Traditional Round Toolingシステム

Round tooling機器には軽量ツールのAccelerate® Collectionを組合せ使用します。



使用例

用例	市場
積降 摘取と積置 マテリアルハンドリング ホットフォーミング	自動車 産業用 プラスチック 家電



40mm/1.5" クイック脱着

60mm/2.5" クイック脱着、電気接続付

M-ブロック
加工貫通坑型

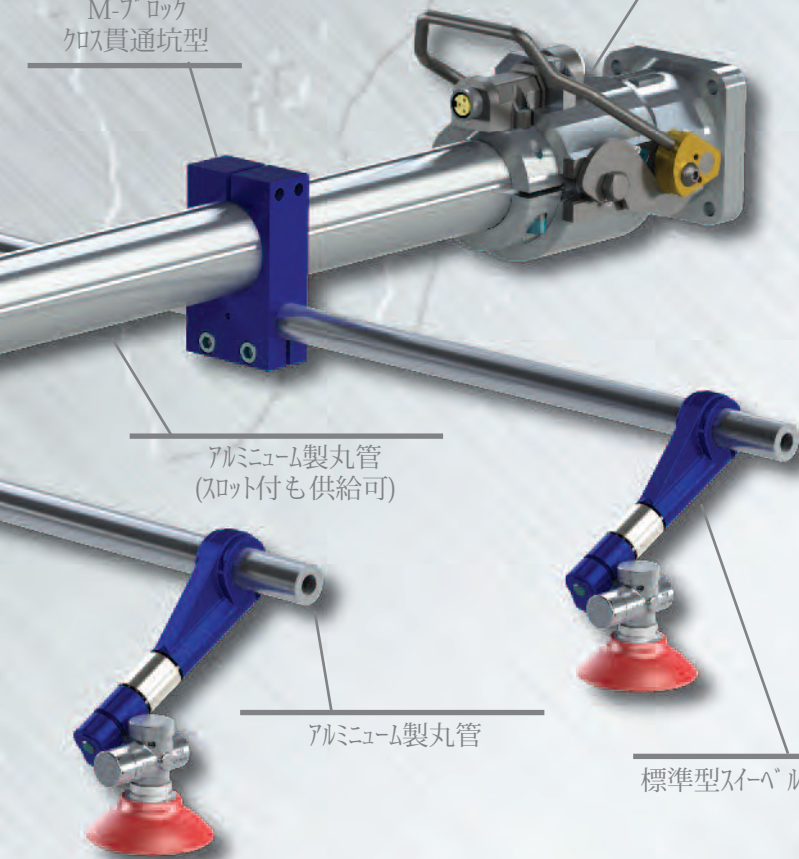

アルミニウム製丸管
(スロット付も供給可)

アルミニウム製丸管

標準型スイーパールーム

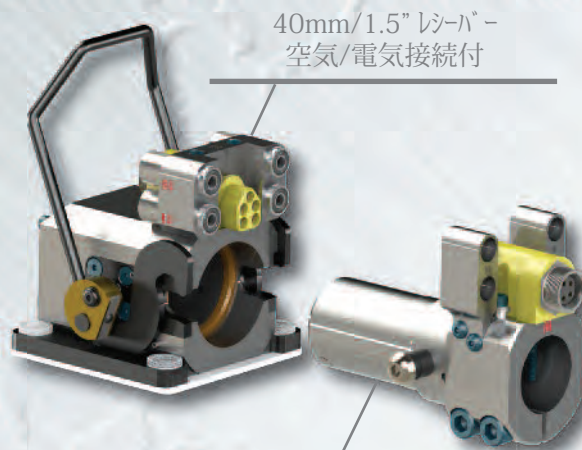

40mm/1.5" レシーバー
空気/電気接続付

40mm/1.5" 差込
空気/電気接続付

ホットフォーミング



Micro Round Tooling 機器

Traditional Round Tooling システムの派生シリーズです。当シリーズは軽量アルミニウム製薄肉管製で、小型軽量部品や樹脂射出成型品の取出し、及び異形部材用にデザインされています。

Robohand グリッパ、ローラーやリアスライド 同様に DE-STA-CO 製品、バキュームカップと真空発生器の利用は、限りない様々な用例に対応致します。

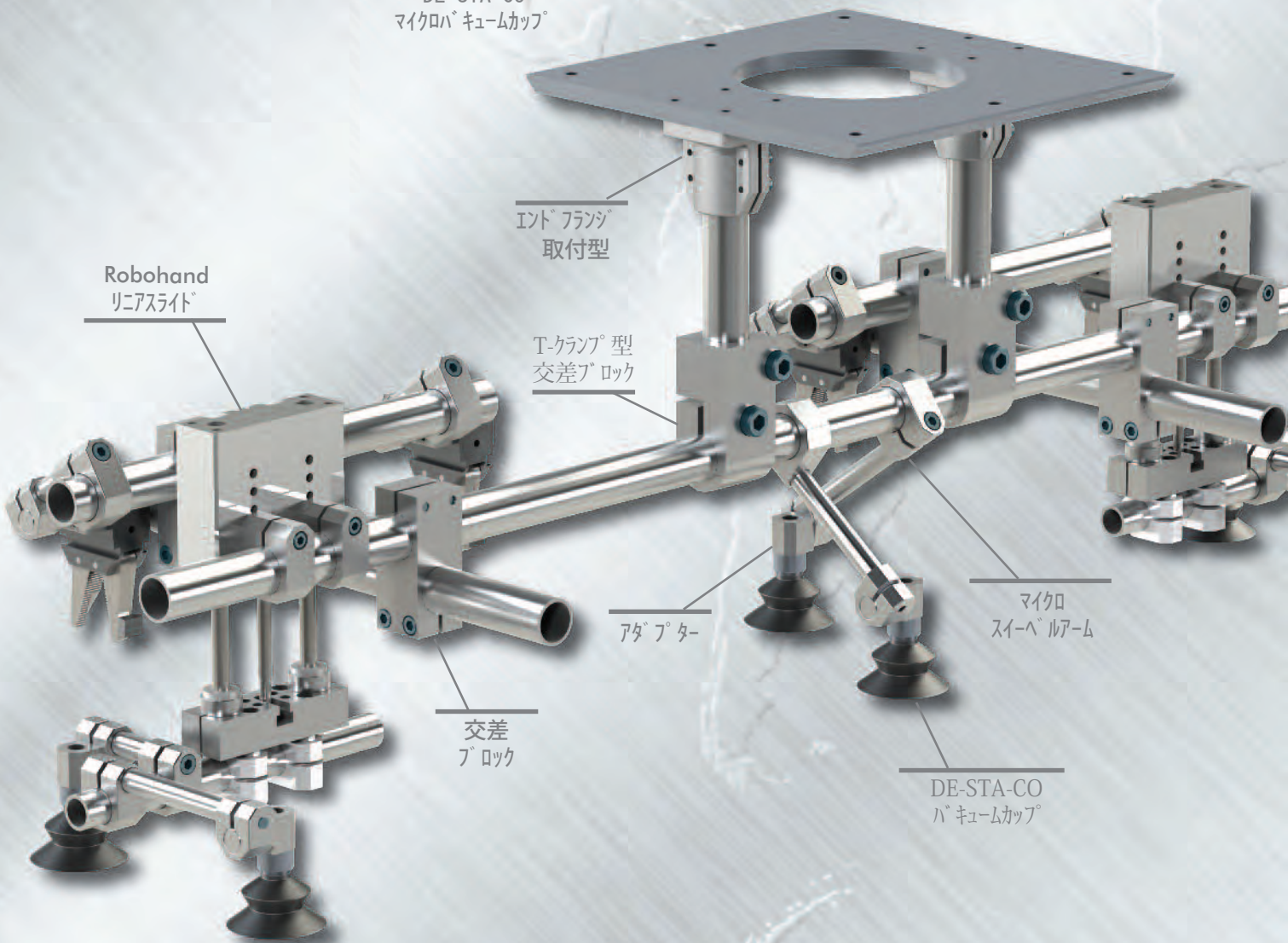
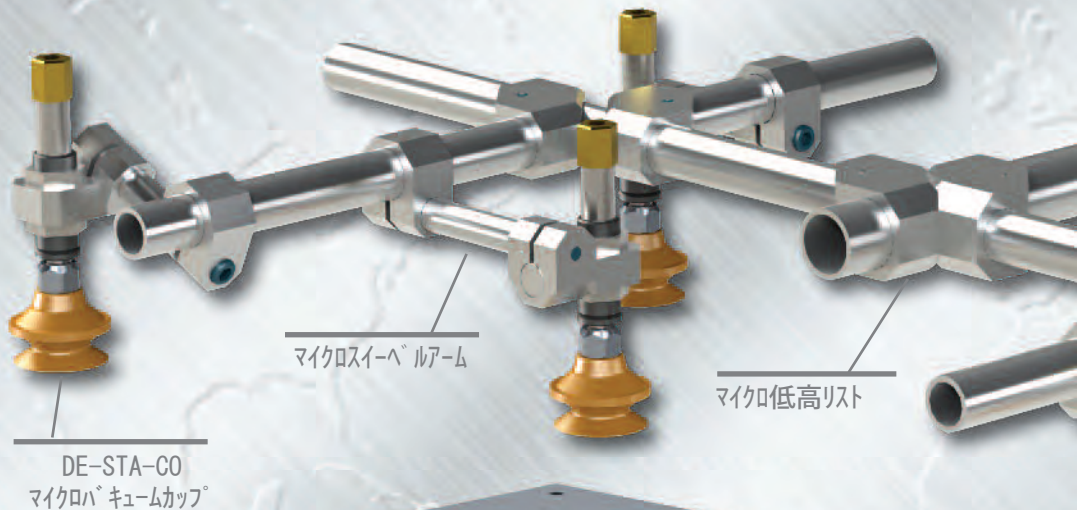

Micro Round Tooling 機器

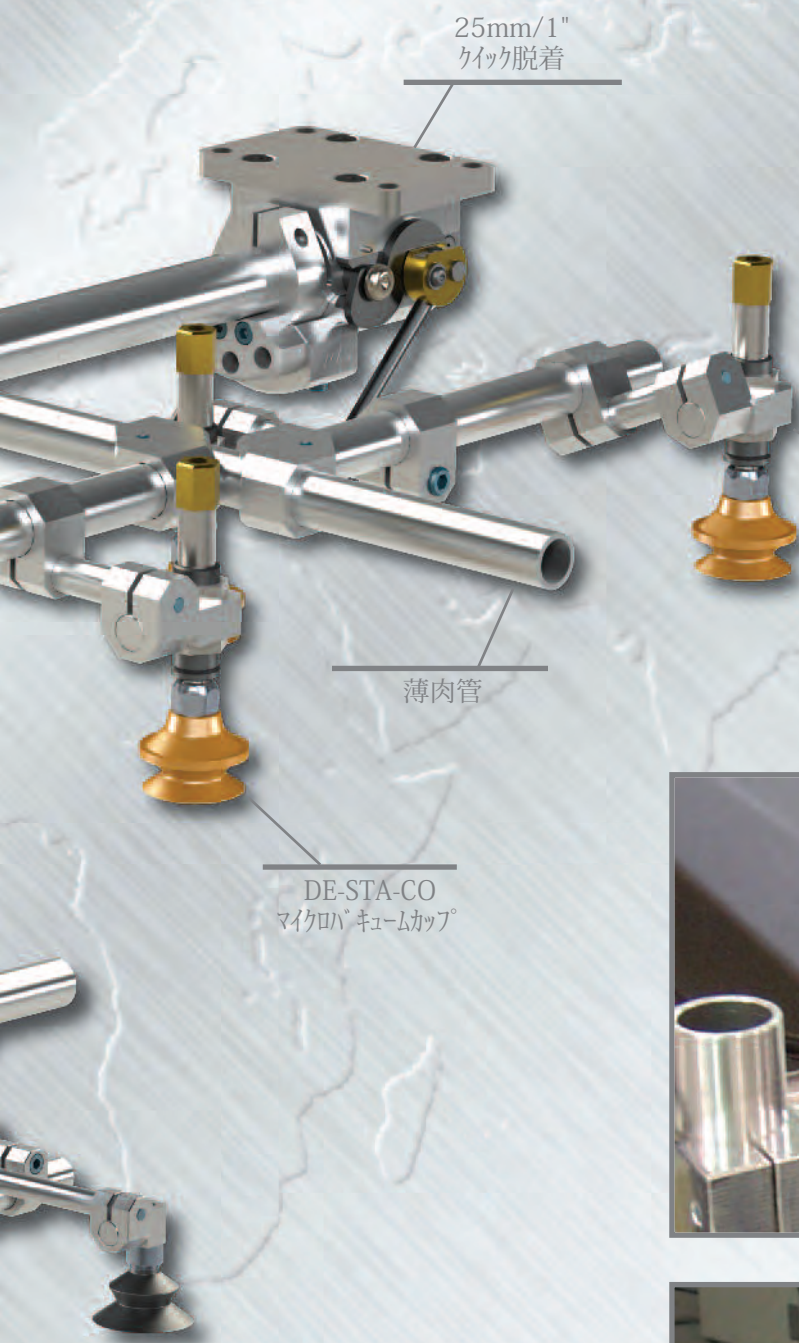

使用例

用例	市場
摘み取り、積置 マテリアルハンドリング 樹脂射出成型 視覚検査/試験	医療 産業 消費者 食品、包装

Micro tooling システムはDE-STA-COが誇る世界初の電気式バキュームカップをご使用頂けます。

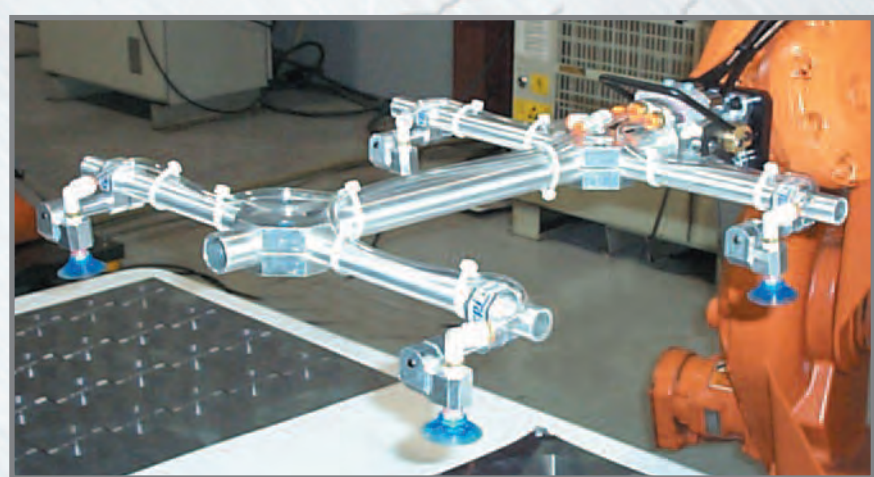
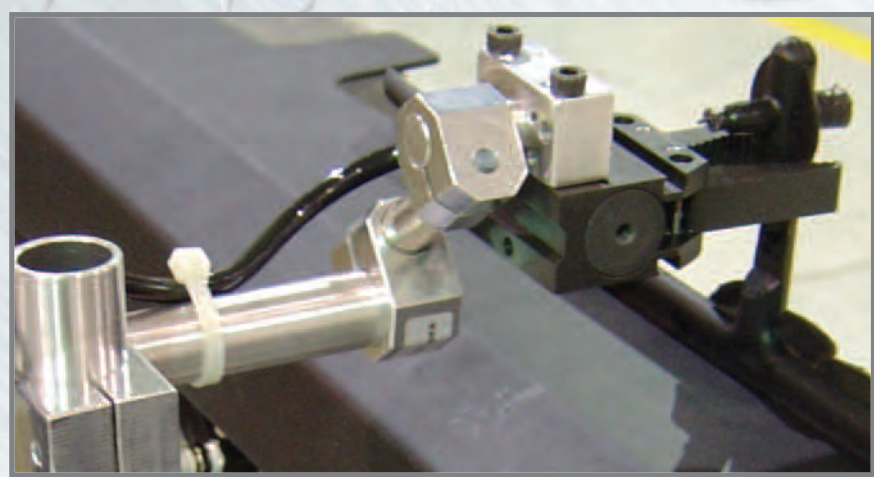

Micro round toolingシステムはロボットに直装、若しくは手動、又は自動ツールチェンジャーと共に永続的に装着出来ます。
 わ°ションのクリック脱着式空気接続口は異なるツール組合せに変更する際に空気源用に便利な接続部となります。

DBG DE-STA-CO 袋パレット積載向け

DE-STA-CO DBGシリーズ 袋用グリップエンドイフェクターは摘取、積置、及びパレット積載用機器です。DBGは掴み指位置や開度を現場調整可能とした装置です。

特徴として、
 空気式、又は電気式の完全密閉型アクチュエータ
 開閉位置センサーを内装。
 標準在庫品

三サイズ：

DBG50 (22.7kg Max Load)

DBG100 (45.4kg Max Load)

DBG150 (68.1kg Max Load)

顧客指定ボール取付パターン

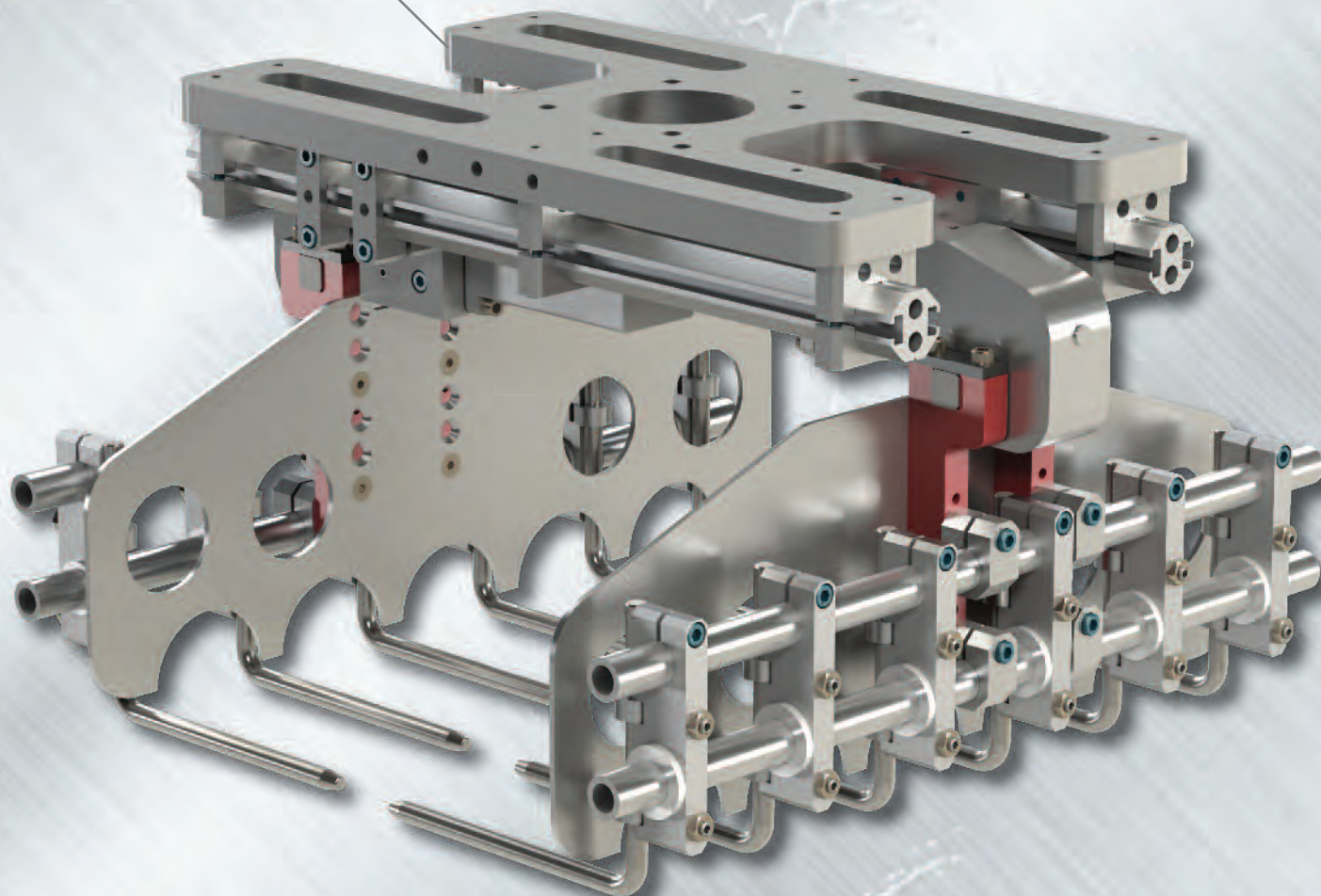
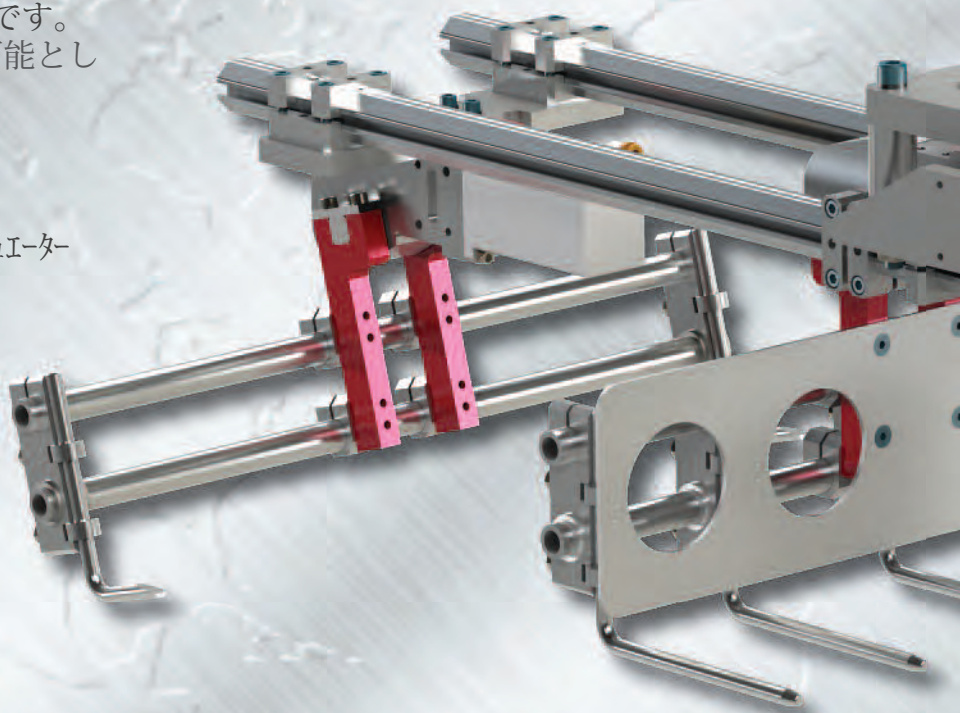

DBG DE-STA-CO 袋パレット積載向け

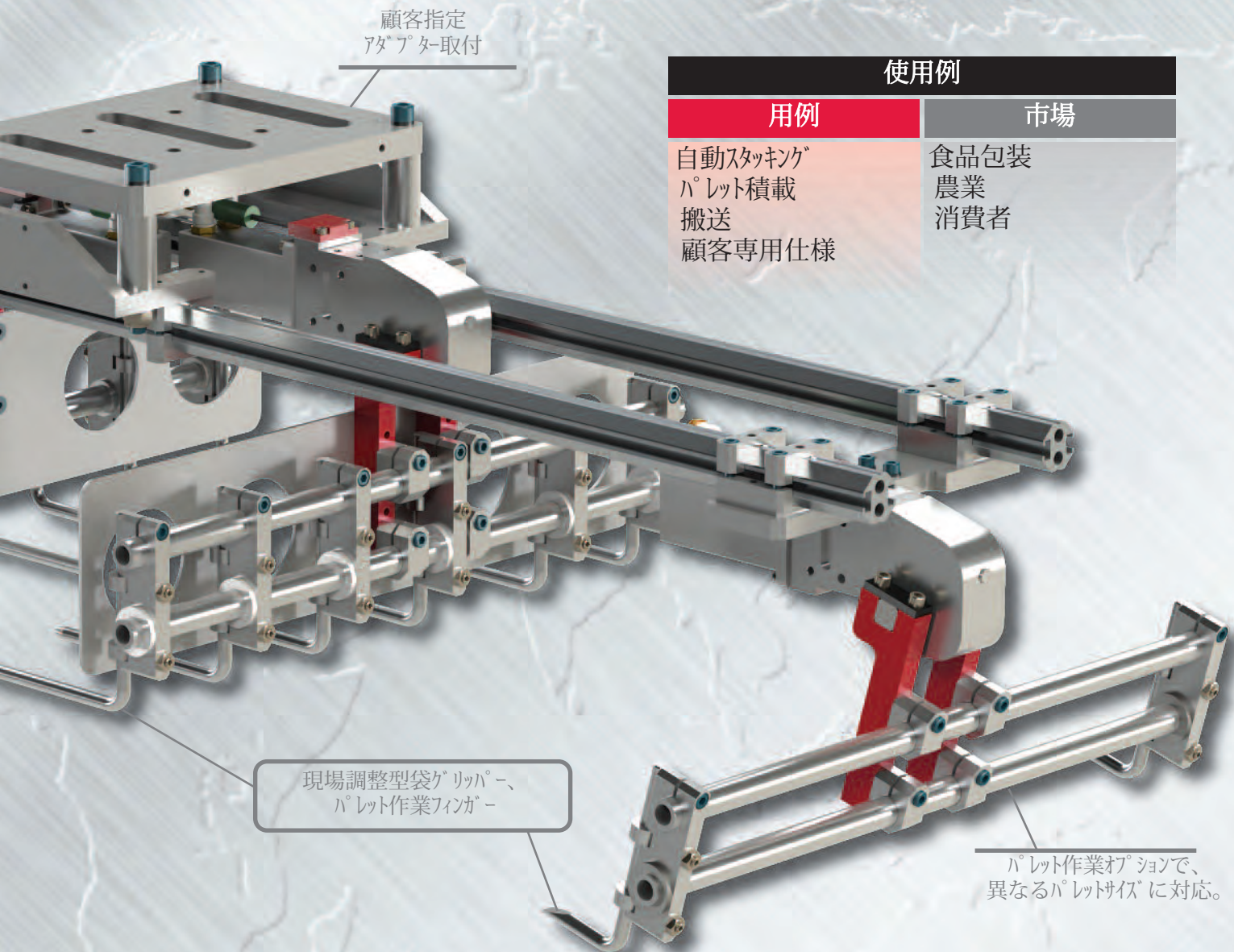

使用例	
用例	市場
自動スタッキング パレット積載 搬送 顧客専用仕様	食品包装 農業 消費者

DE-STA-CO DBGシリーズ 袋用グリッパーはオプションで内蔵スリップシートとパレットハンドリングもごさいます。機器は空気源が亡くなっても安全性を保持します。

迅速な稼働で、DBGはロボットオートメーションと協調し毎分30袋のパレット積載が可能です。

DE-STA-COは顧客の求めに応じ、梱包物搬送やパレット積載に関し様々な装置をデザインし、製作致します。

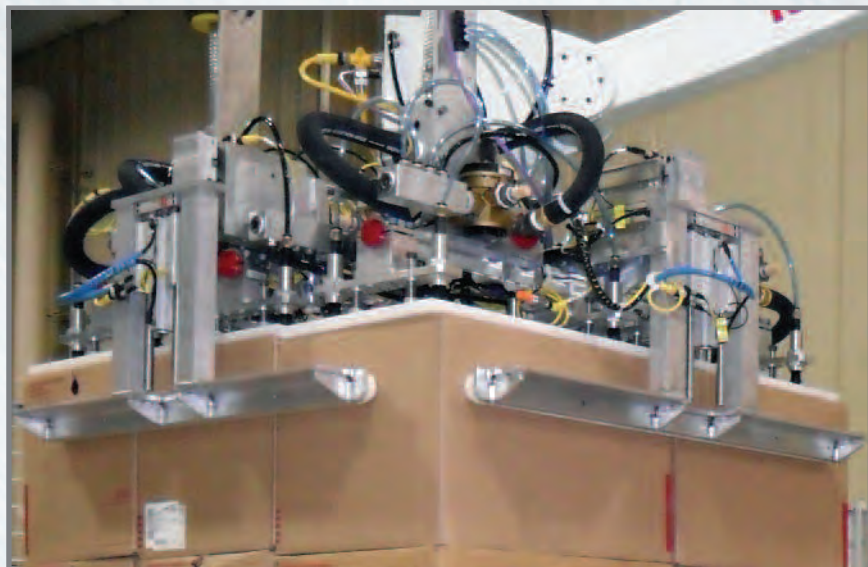

BodyBuilder™ 八角形型エンドエフェクタシステム



BodyBuilder™ は設置前後の生産性を最大化致します。当システムの多様性は短時間でエンドエフェクタの変更や、立上げ時間の大幅な短縮を可能とします。

八角形管構造は四サイズあります。
30mm、45mm、60mm、及び90mm

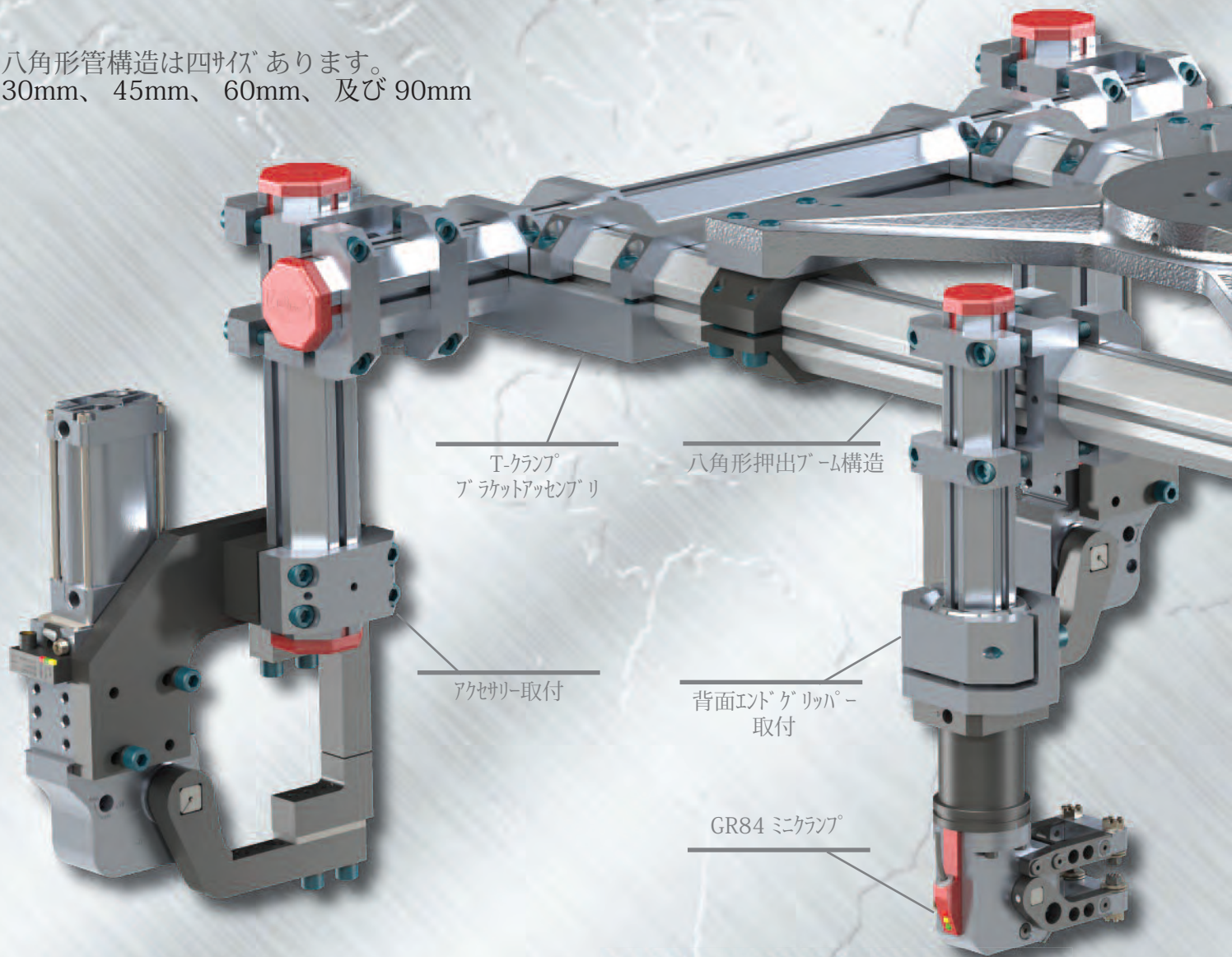

BodyBuilder™ Alignment System(特許取得)はモジュラー式機器を個別に交換出来、元の位置に容易に戻すことが出来ます。

アラインメントナットは各Bodybuilder™ モジュラー機器に含まれ、調整時に使用します。

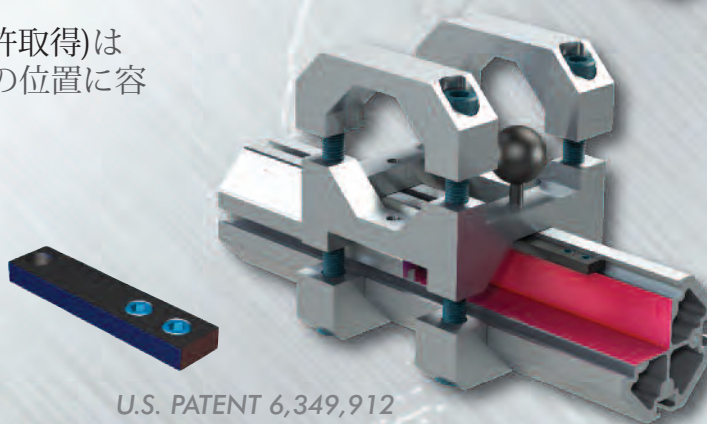



BodyBuilder™ Octagonal End Effector System

使用例	
用例	市場
ロボット溶接 摘取、積置 マテリアルハンドリング 低高ねじ	産業用 自動車 搬送系 家電

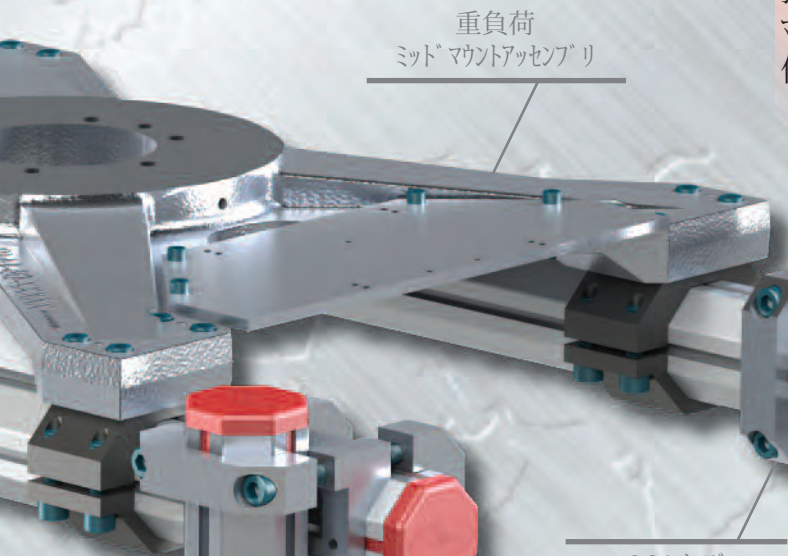

重負荷
ミッドマウントアクセサリー

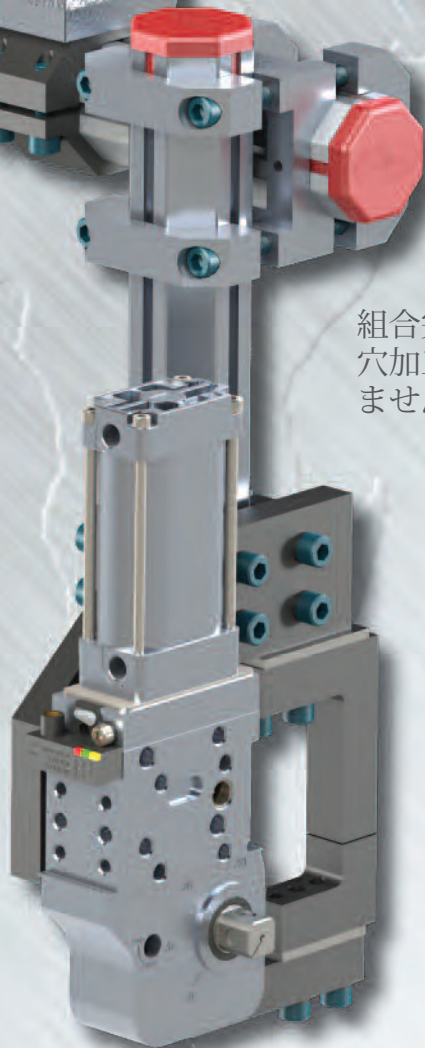

M-シリーズ
クロスブラケットアクセサリー

組合完成型とアクセサリは
穴加工や溶接作業を要し
ません。



82M シリーズ
パワークランプ



Spidergrip 形状対応 エンドイフェクターシステム



SpiderGrip 形状対応 エンドイフェクターツリングシステムはロボットから個別に機器の取外しが容易に出来、また機器停止時間の大幅な削減と代替機が不要になる事で基本的に経費節減となります。

当システムは衝撃試験認証装置であり、自動視覚及び標準CMM確認点機能あり。

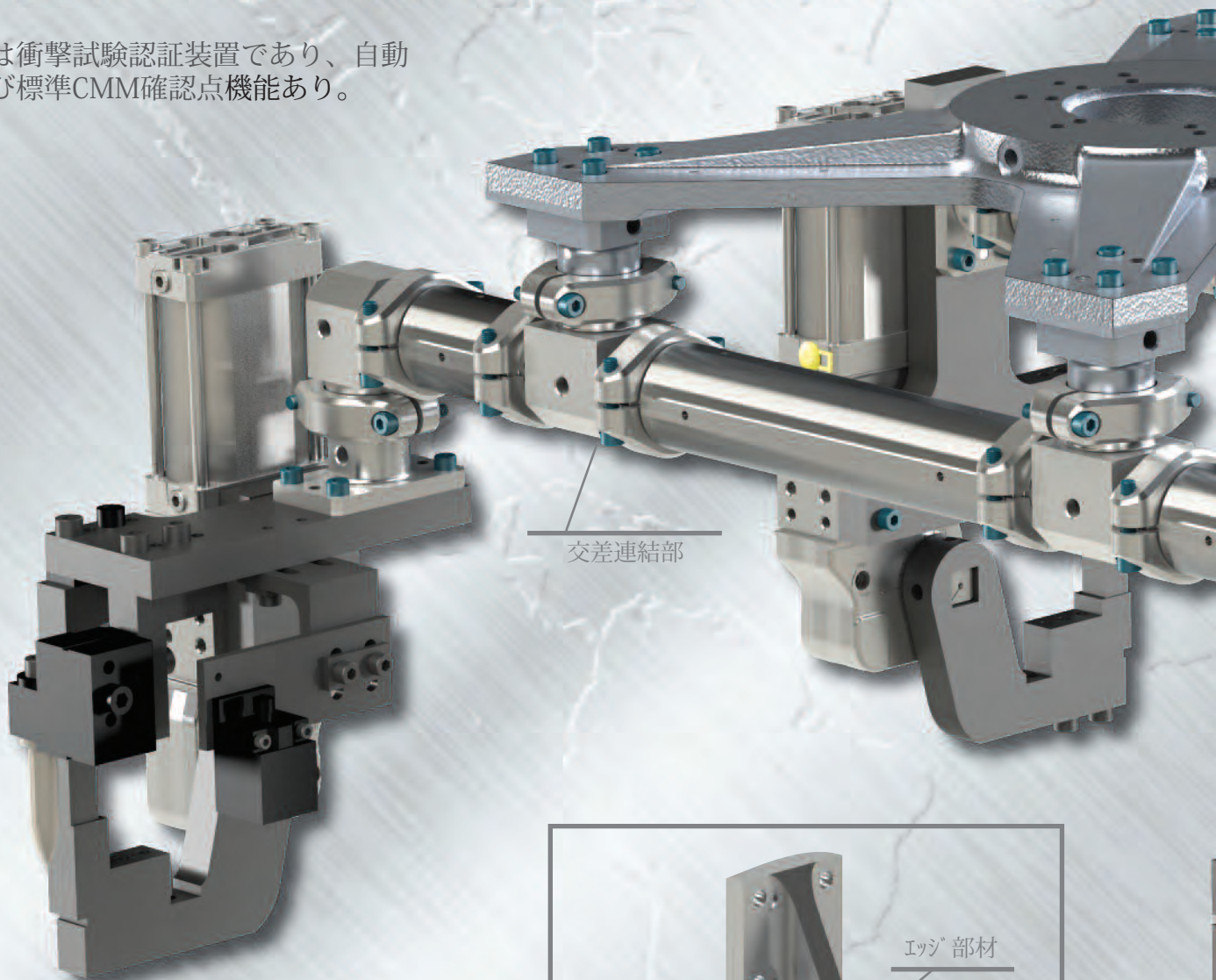

交差連結部

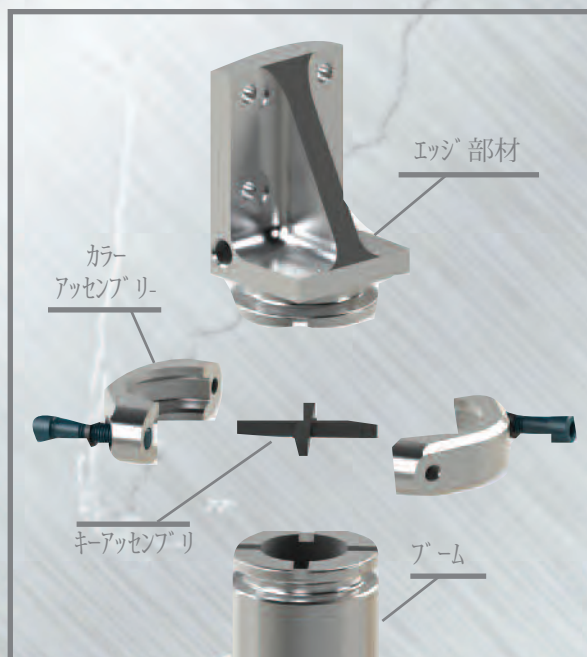

Spidergripモジュラー機器は容易な組合せと、連続した小さな衝突後の寸法精度維持の為に高強度重量比を有します。

特許のカラーキーデザインと強化分離式ベアリングが迅速に衝撃から回復させます。



Spidergrip Geometric エンドイフェクターシステム

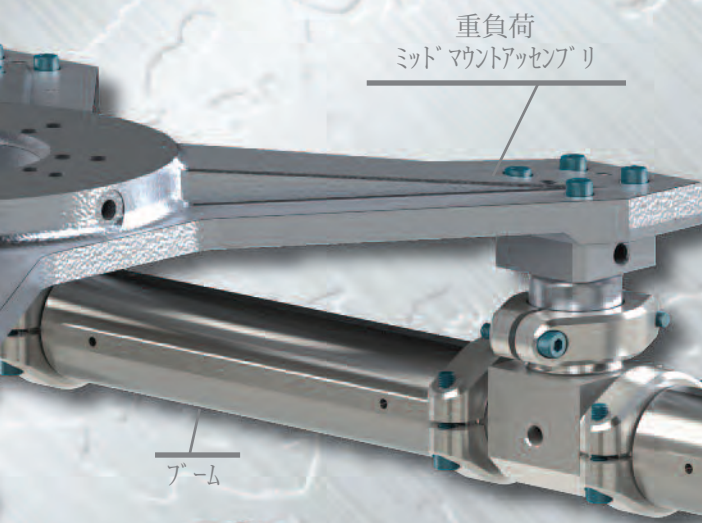

使用例	
用例	市場
固定具溶接 摘取、積置 マテリアルハンドリング 幾何的	産業用 自動車 航空宇宙 家電

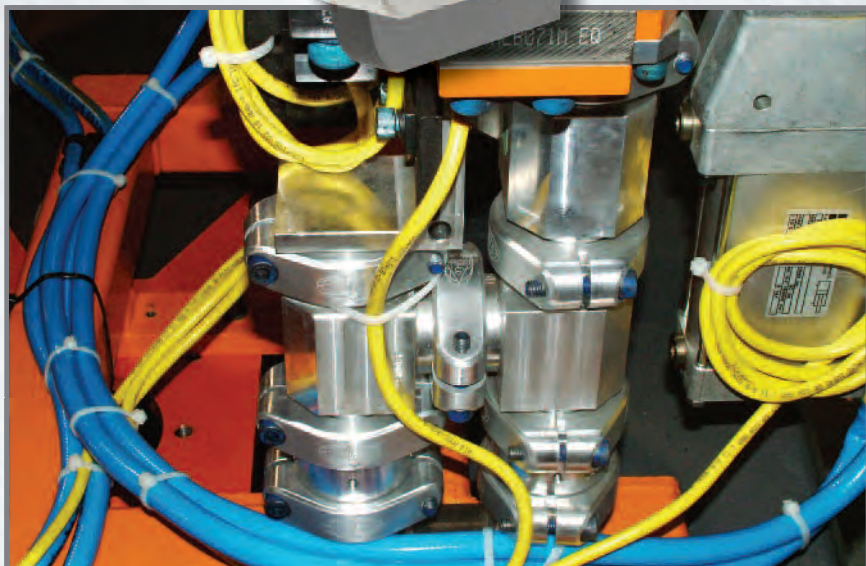
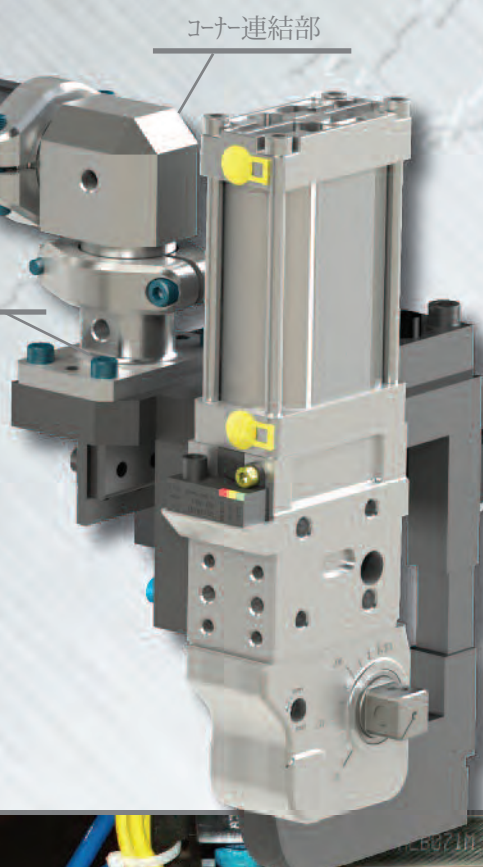

Vacuum 機器

DE-STA-COのキュームカップは、金属板からプラスチック材や硝子材に至る多様な用例に対応すべく、多くの型式、サイズ、材質及び硬度を取り揃えています。



DE-STA-COは高熱向けやホットフォーミング向けにもハキュームカップ製品を提供を致します。



EcoCup™ は世界初の電気式ハキュームカップで、空気なしで真空を作ります。

EcoCup™ は摘取、積置用例向けで、プラスチックや硝子、他の滑らかな表面を持つ部材で平らな固い、非磁性材に適しています。

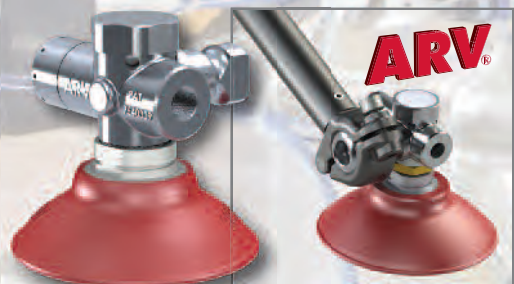

ARV® は独自に開発した特許取得の自動解除機構で、急速な真空創出用の大気導入機構とサイリスターを内蔵しています。

金属板二枚送り検出器(DBD)用ブラケットはツールを調整することなく、板材状況に応じ軸傾度±15°に対応致します。



ユーザーの試案から試作に向け提案と支援

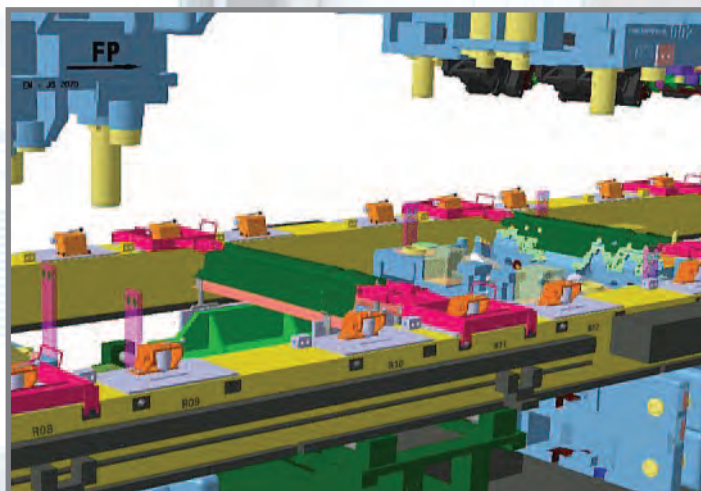

デジタルプレスショップとバーチャル組立

- ダイ、プレスシ、オートメーション系、及び治工具の3Dモデルデザイン化と衝突確認
 - Delmiaを使用したデジタルシミュレーション
 - ロボットテクノロジーiを使用した精密製作能力
 - 測定工学iによる治工具の品質管理
 - 独自の物理的シミュレーションと専門チームによる装着
- iWhere Available



トレーニングと装着支援

- 世界各所で装着とスタートアップ支援の実施
- プロジェクト統括と協調



グローバルウェブ対応と3D CAD提供

- 製品詳細をウェブサイトから3D CADと機器構成をダウンロード可



カスタマー技術支援

- 高度に訓練されたカスタマーサービスと技術スタッフが、貴社用例の開発と最良の解決の実施をお手伝い致します。



A DOVER COMPANY

GLOBAL LOCATIONS

NORTH AMERICA

DE-STA-CO Headquarters
Auburn Hills, Michigan
Tel: 1.248.836.6700
Toll Free: 1.888.DESTACO
Marketing: marketing@destaco.com
Customer Service: customerservice@destaco.com

Charlevoix, Michigan
Tel: 1.888.DESTACO
Customer Service: customerservice@destaco.com

Wheeling, Illinois
Tel: 1.800.645.5207
Customer Service: camco@destaco.com

Red Wing, Minnesota (Central Research Laboratories)
Tel: 651.385.2142
Customer Service: sales@centres.com

SOUTH AMERICA

Brazil
Tel: 0800-124070
Customer Service: samerica@destaco.com

ASIA

Thailand
Tel: +66-2-326-0812
Customer Service: info@destaco.com

China
Tel: +86-21-2411-2600
Customer Service: china@destaco.com

India
Tel: +91-80-41123421-426
Customer Service: india@destaco.com

EUROPE

Germany
Tel: +49-6171-705-0
Customer Service: europe@destaco.com

France
Tel: +33-1-3996-5000
Customer Service: france@destaco.com

UK
Tel: +44-1902-797980
Customer Service: uk@destaco.com

Spain
Tel: +34-936361680
Customer Service: spain@destaco.com

Netherlands
Tel: +31-297285332
Customer Service: benelux@destaco.com



A DOVER COMPANY

代理店

jcct ジャパンコントロールズ株式会社



本社 〒107-0052
東京都港区赤坂1丁目7番19号 (キャピタル赤坂ビル 7F)
TEL: (03) 3584-4251 (代) FAX: (03) 3585-9603
E-mail: jccsales@jcc.co.jp URL: <https://www.jcct.co.jp>

大阪営業所 〒541-0046
大阪市中央区平野町2丁目2番8号 (イシモトビル7F)
TEL: (06) 6231-0054(代) FAX: (06) 6227-0205
名古屋営業所 〒461-0005
名古屋市東区東桜1丁目9番3号 (ヒシタ会館7F)
TEL: 052-953-5200 FAX: 052-953-5201