

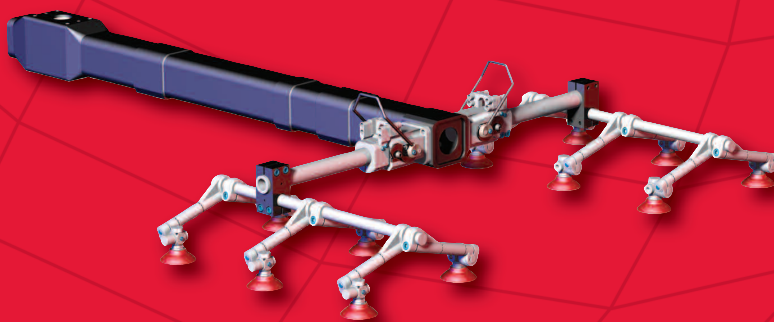

A DOVER COMPANY

DE-STA-CO END EFFECTOR SOLUTIONS

JANUARY 2009

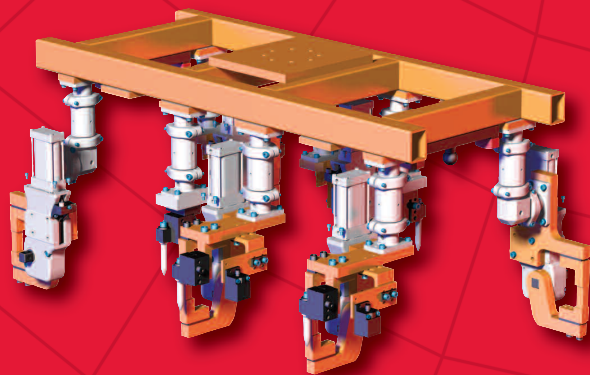
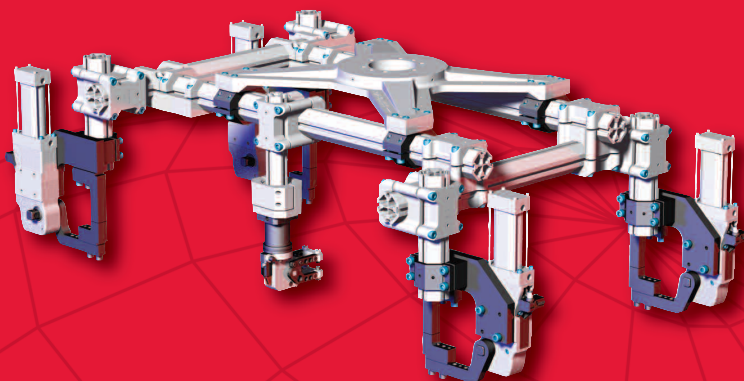

www.destaco.com



CAD FILES
AVAILABLE
ONLINE



完璧な製品ハンドリングと用例対応

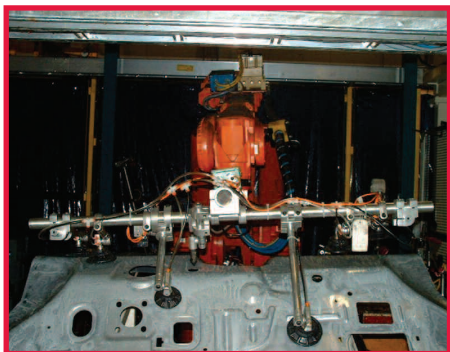

「真空カップ付Round Tooling」

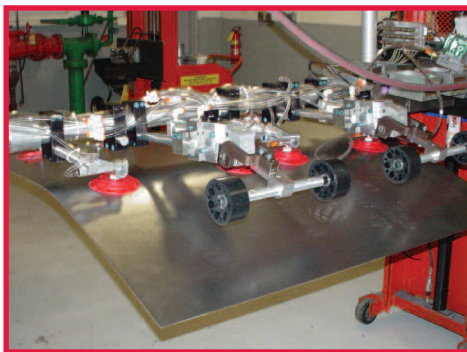

「真空カップ付、曲げ加工材用Round Tooling」

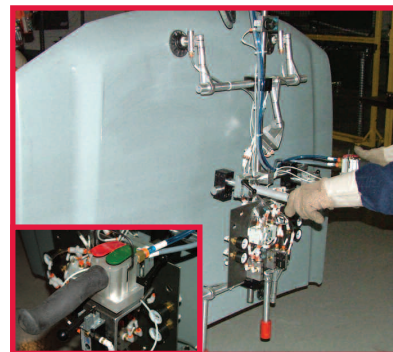

「手動支持付Round Tooling」

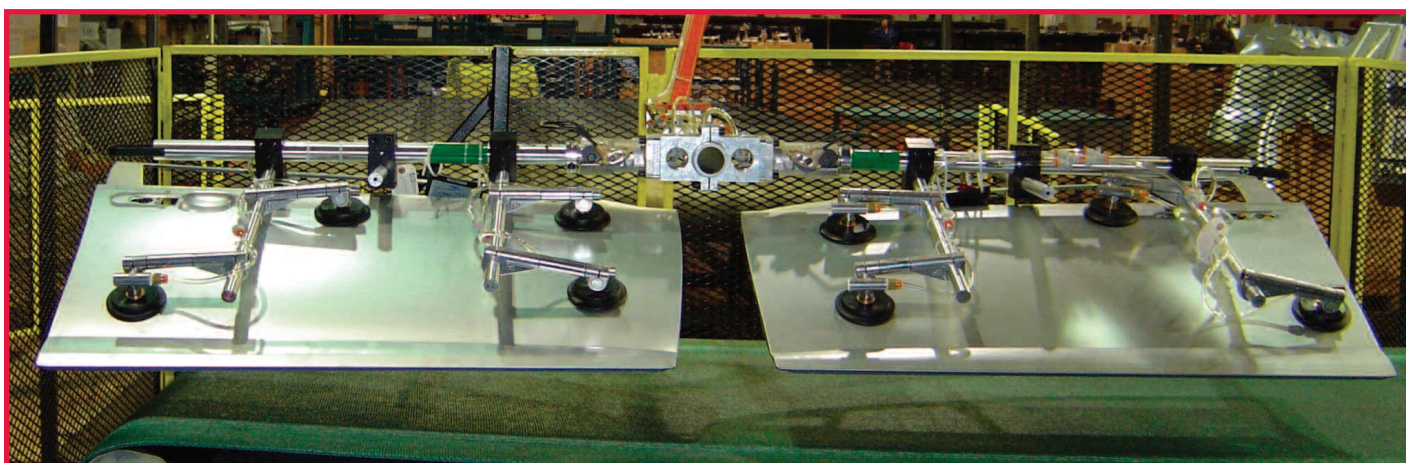

「真空カップ付WorldToolエントイェクター」

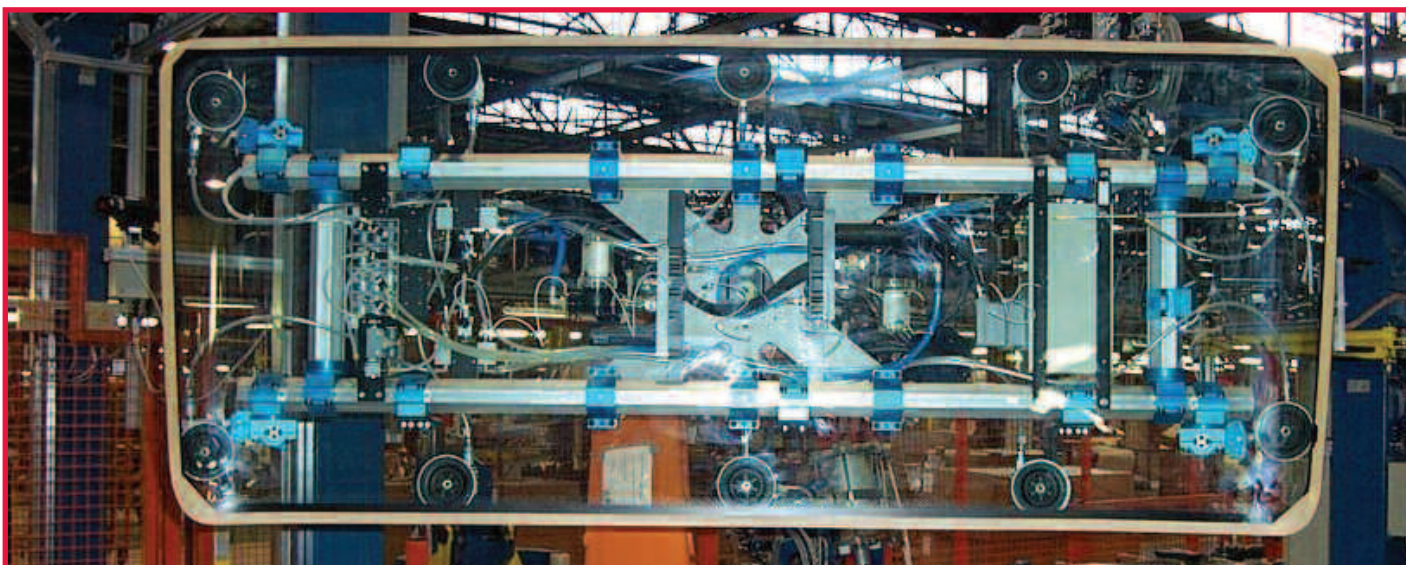

「真空カップ付硝子材向けBodyBuilder™」

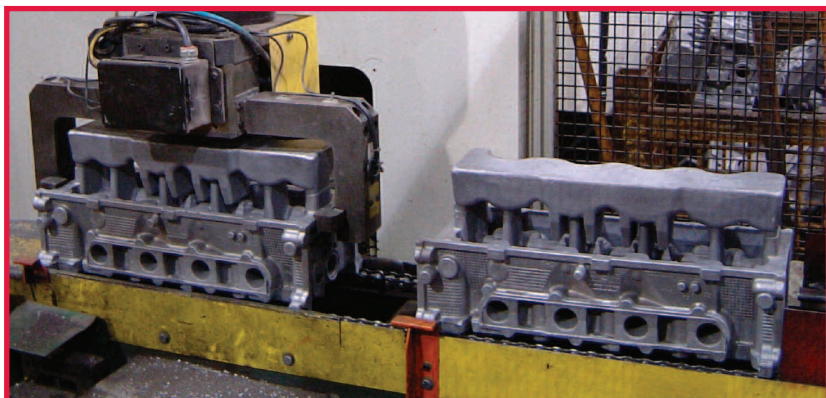

「エンジン ロックハント リング 用RPシリーズ、ダブルエッジ 並行ク リッパ ー」



「持上補助ホイールリムツール」

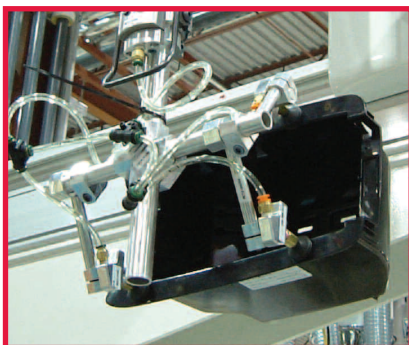

「プラスチックハンド リング 用Round Tooling」

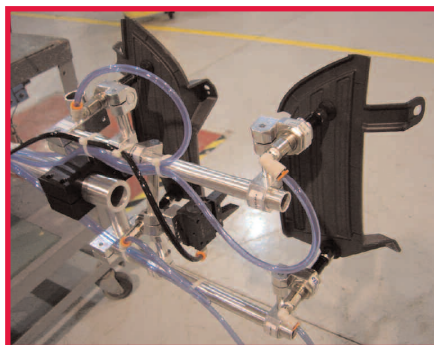

「プラスチック射出成型取出しツール」

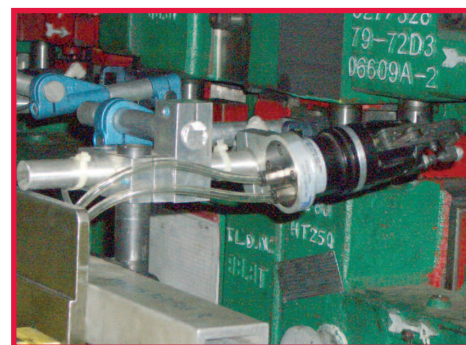

「GR1ク リッパ ー付Tri-Axisツール」

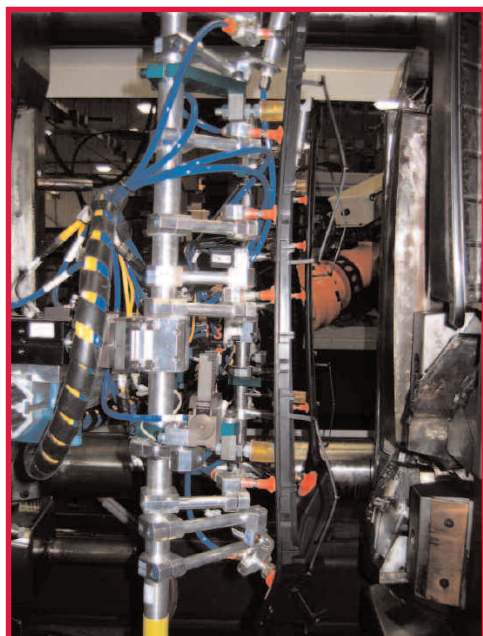

「プラスチックシートリムツール」

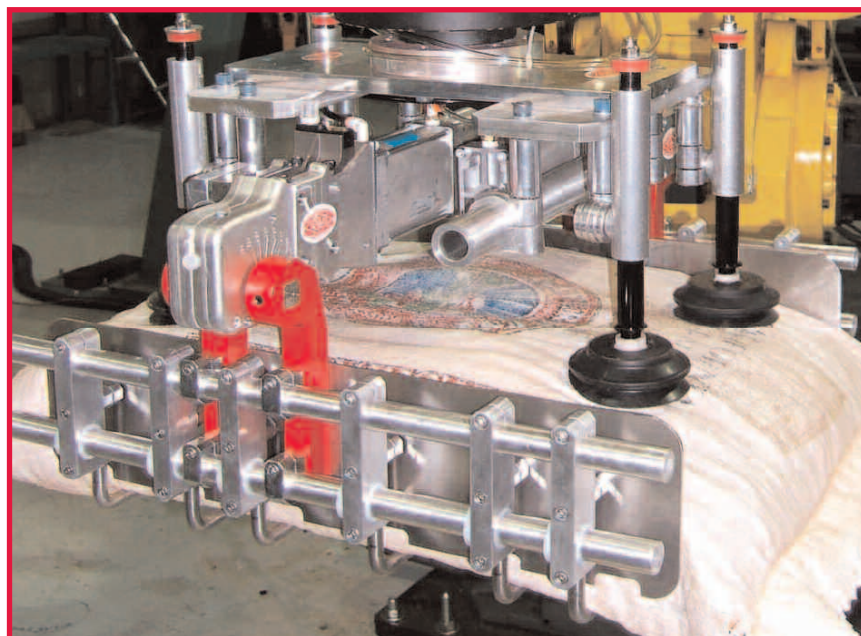

「袋持上げ、パレット積載ツール」

製造のあらゆる工程における解決法

BodyBuilder™ エンドイフェクターシステム

装着された当機器の前後の生産性の最大化を図ります。

装置の柔軟な適合性が、短時間でエンドイフェクターの機能変更を可能とし、始動までの準備時間を大幅に短縮します。

取付完了式機器やアクセリは組立時に穴開加工や溶接を必要としません。

八角形構造材は四サイズがございます。
30mm、45mm、60mm、及び90mm

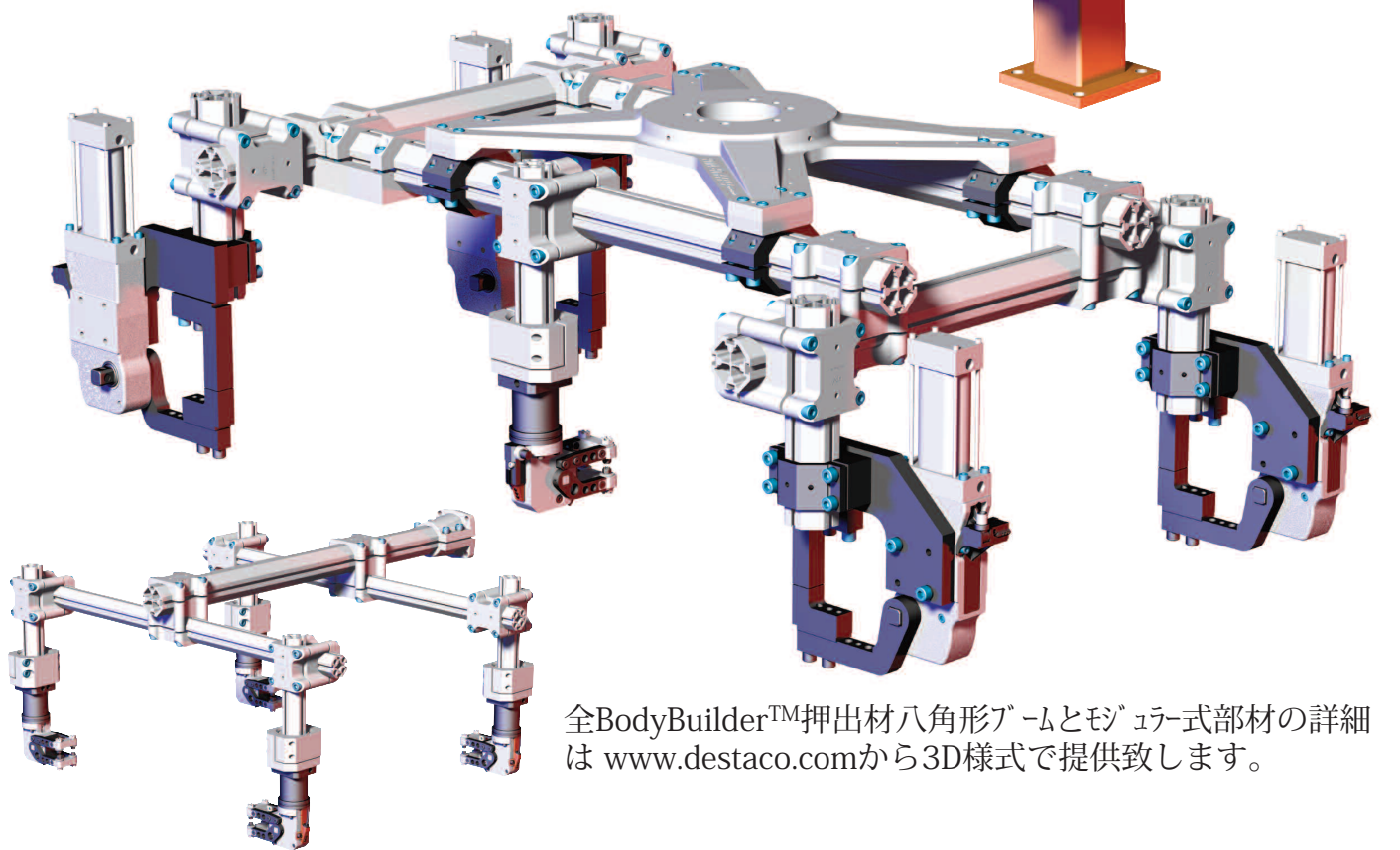

全BodyBuilder™押出材八角形ブームとモジュラー式部材の詳細は www.destaco.com から3D様式で提供致します。

特許取得のBodyBuilder™調整システムはモジュラー式部材の個別交換や、容易に初期状態に戻す事が出来ます。

この特許調整システムに使用する調整用ナットは全てのBodyBuilder™各モジュラー式部材に含まれています。

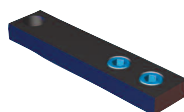

S A T E T 1

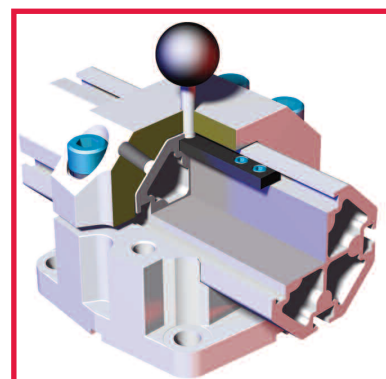

SpiderGrip幾何型エンド エフェクターシステム

迅速な配置用モジュール式部材と幾何的ツールの精度により対応

SpiderGripは対経費効果が良好で、ロボット装着時に各部材は容易に個別に交換出来、著しい生産停止時間の短縮と代替のエンド エフェクターを不要とします。

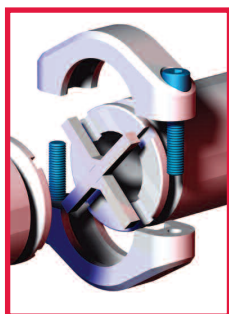
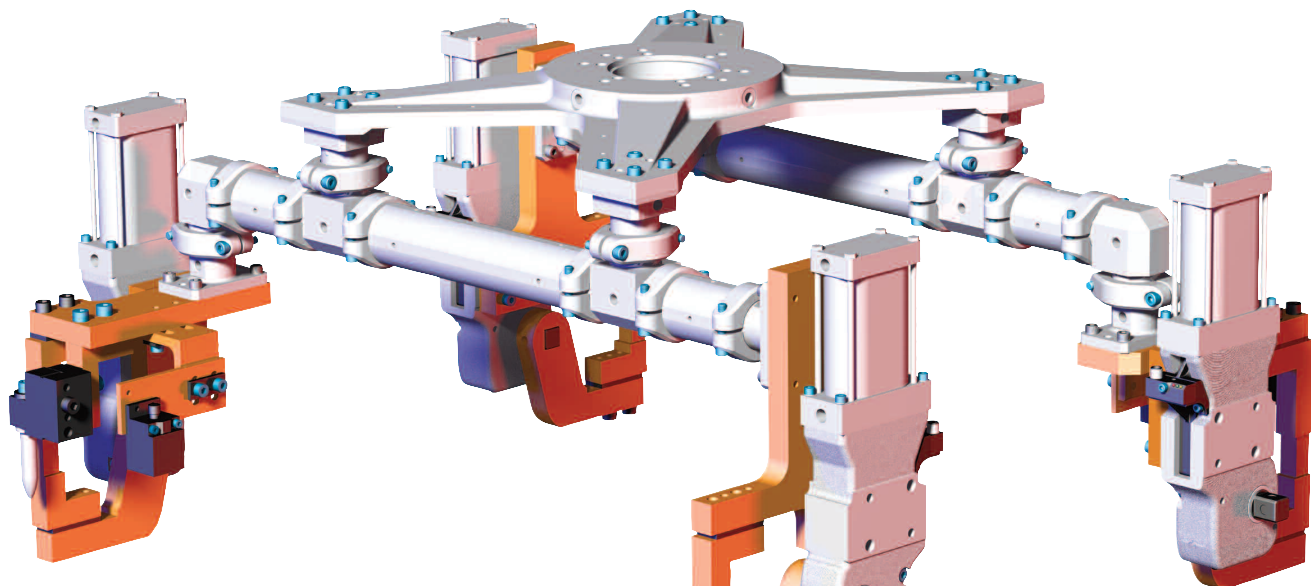

軽量カーとクロスキーアッセンブリーはSpiderGripのモジュール性の最重要点です。堅牢なアッセンブリーは各機器間の強力な接合に有効です。

特許出願中

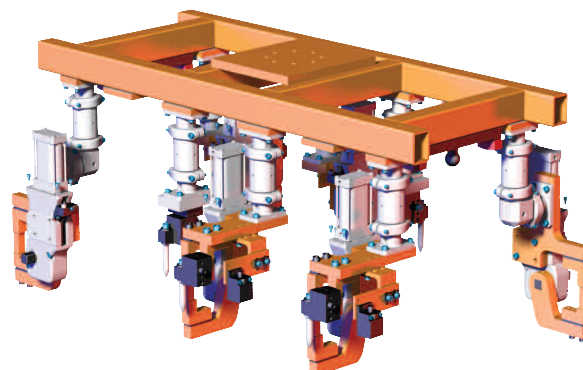

取付構造材に装着し、標準的なパターンに従い稼働します。

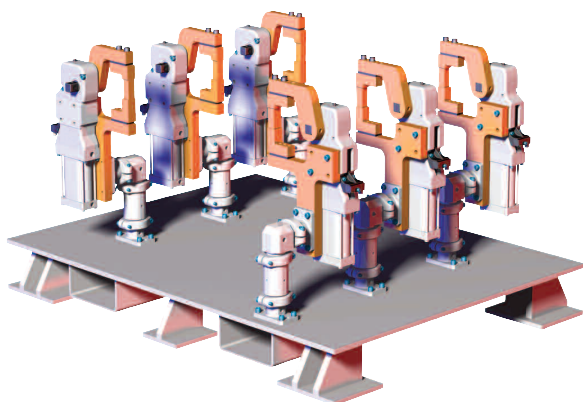

RoundTooling システム

インチ径、及びミリメートル径の丸径アルミニウム管、調整式クランプ付装置

- 多数量、低価格、軽量用標準フィンガー・クランプ
- 部材保持具、グリッパーは高速開閉サイクル時間と最高のパワー重量比を有する
- 他の部材保持具、ショベルや真空カップ
- 摘み取り摘み置き部材ハンドリング、手動マニピュレーティング、及び梱包パレット積載
- 全ツール部材は軽量アルミニウム製で、将来の用例向けに再利用可
- 自動空気圧、及び電気接続
- 容易な接続と調整



カーボンファイバー製メインブーム

- 低密度、軽量
- 高剛性、低歪みとねじれ

Round Tooling システム

小部品用に最適、射出成型品取出し、摘み取り摘み置き用
異形部材用。

顧客仕様に完全対応

真空カップ、ニッパー、グリップ-や他のツールを使用し、どの様
な形状材にも対応します。

取付自在

片持ち式の端末やロボット用にフレームの中央取付式も可。

手動、若しくは自動ツールチェンジャー

ロボットへの永続取付の他、手動、又は自動ツールチェンジャーの選拓。
オプションで様々なエンドイフェクター間の空気圧用に簡便に脱着出来る
クイックイースコネクト空気圧接続口もあります。

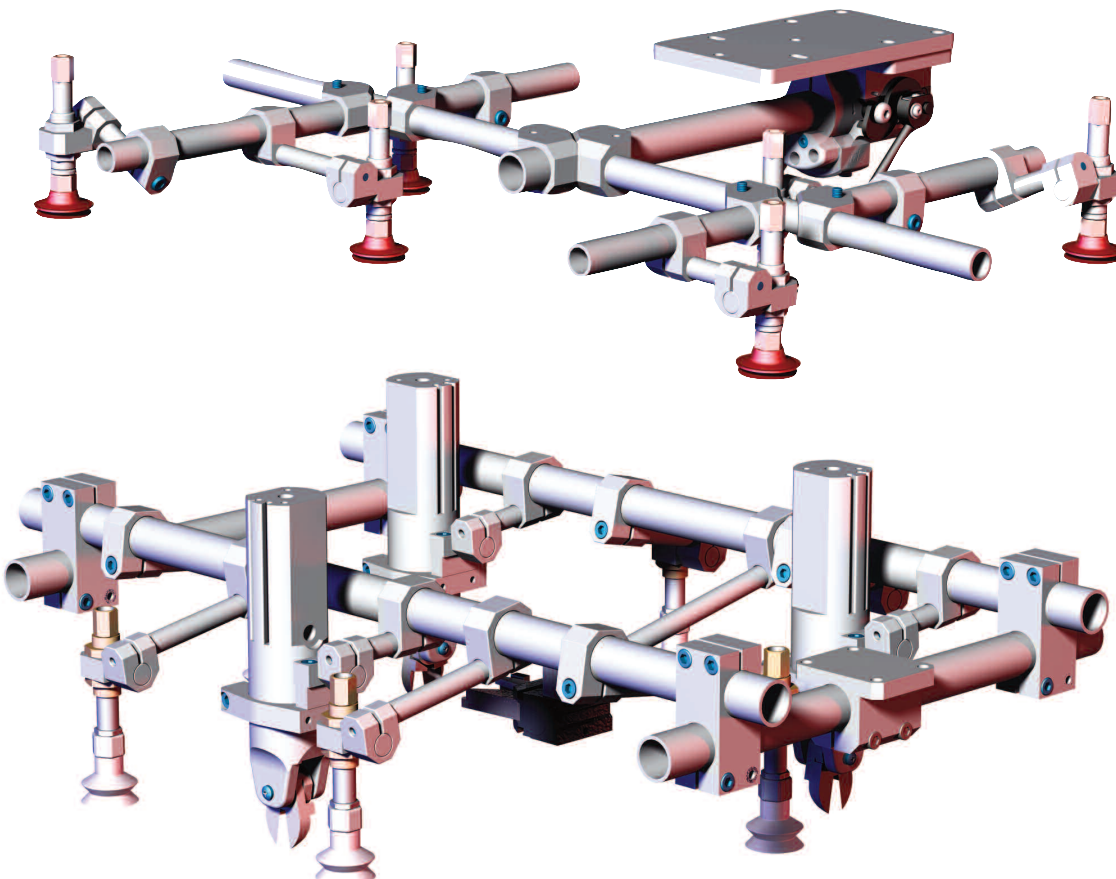
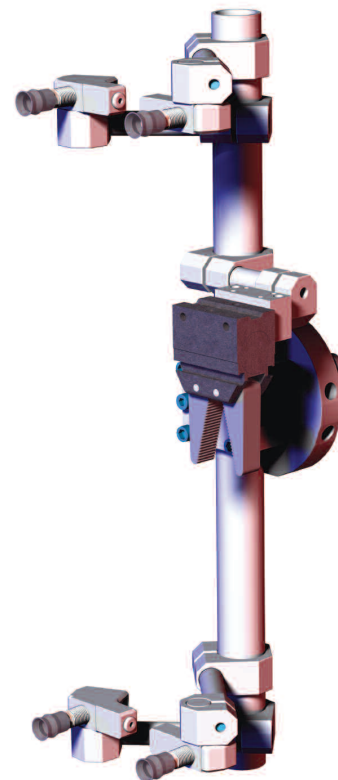

“延伸用”スライバームは長さが三種あり、何れも延伸長を調整可。

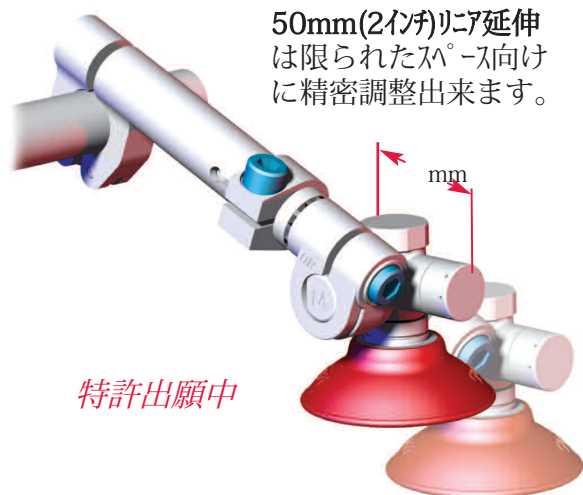
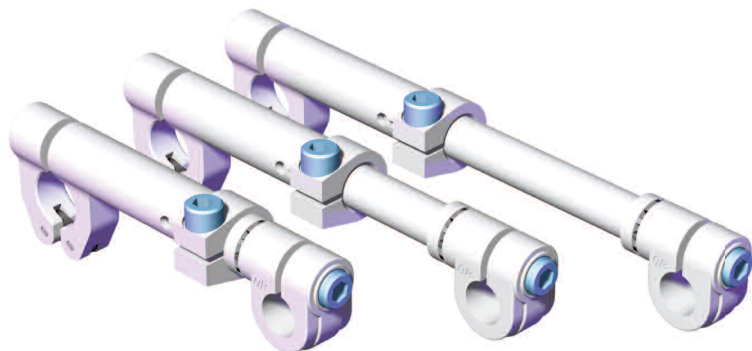

特許出願中

三本ボルト調整式：二本のボルトは延伸調整用の一本のボルトに沿う各ジョイントを個別に調整します。調整は一か所づつ、他の部分が固定され安全である事を確認し、行います。

ダブルピン構造が良好な取付位置を保持するクランプ力を供します。部品端が開き、管や棒材を既存の部材を動かす事なくセンに配置します。この機能は組込みと調整の為に停止時間を削減します。

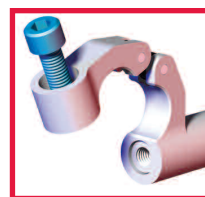

スタンダードスライバームは真空発生器やアダプター、及び近接スイッチやネスト取付ブラケット用の多様な取付ポイントとなります。

三軸用単ボルト調整 スタンダードスライバームは単ボルトトランジションスライバームと同様で、単エンド延伸材は便利な単ボルト構造により円滑な組込み、容易な組立と調整を全て共有しています。

異なる三軸の360°調整

大部分の板材にカップを簡単に対面可。何ら特殊で高価な部材を必要としません。

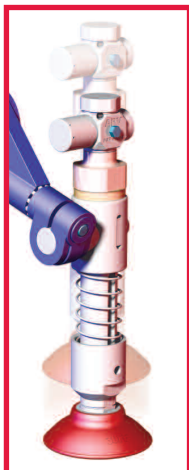
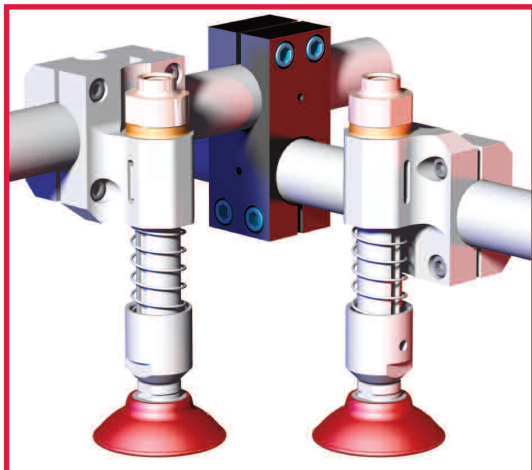
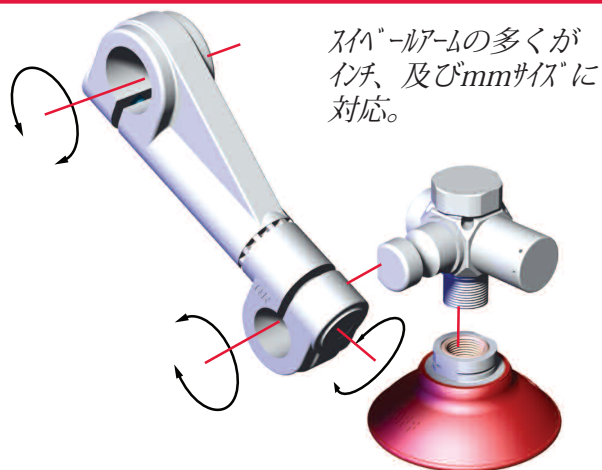

スプリング荷重カップマウント

標準トラベル型、及び延長トラベル型を提供。何れも数種の取付オプションと三種のトラベル長があります。

DE-STA-CO のスプリング荷重カップマウントは ARVとVSA000シリーズベンチリ式真空発生器カップマウント用として、真空システム用の満足すべき真空カップとして製作されました。

特許出願中

ARV シリーズ

自動解除ハンチングカップ マウント
空気圧系とバルブを各1:

自動急速バルブ材切り離し、及び排気サイレンサーを内蔵。取付オプションは右側、又は左側アップルコア式、若しくはアップルコア無しのDE-STA-CO製スプリングマウント付。

ARV シリーズは遠隔取付用のブロック型があり、何れもインチ径、又はmm径接続を揃えております。



VSA シリーズハンチングカップ マウント

ブローオフ付、若しくは無しを選定。通常ブローオフの場合、空気圧二系統と複数のバルブが必要。VSA シリーズは上図のような低高型です。オプションはサイレンサーとセンサー用接続口があります。取付径はインチ径、又はmm径接続口を選定可。

に A シリーズカップマウントもあり。



US Patent# 7,309,089

DE-STA-CO 空カップには多くの種類と異なった硬度があります。真空カップはサイズと形状と共に、インチとmm径の何れを選定可。



CPI-TPLP シリーズマグネット

- ・電気系必要なく容易に摘み取りと切り離しが出来、空気圧を喪失しても保持を継続
- ・ウルトラハット付で、磁石の衝撃を緩和し、吸着部材の表面に傷が付く事を排除

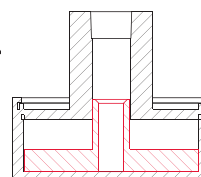

通常、空気圧無し

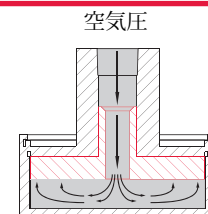

部材切り離し時
空気圧開

特許取得



GR1 モジュラー式クリッパー

- ・フランジ、又はシリンダー取付
- ・数種のジョー開度と噛み口あり
- ・トグルロック機構が空気圧を喪失しても部材を保持

GR84 密閉モジュラー式クランプ

- ・数種のジョー開度と噛み口あり
- ・フランジ、又はシリンダー取付
- ・ロック機構が空気圧を喪失しても部材を保持
- ・周囲異物の浸入を防止



A DOVER COMPANY

加工材固定

- 極めて広範な加工材固定用製品
- 十分な堅牢性と信頼性
- 多様な用例に柔軟な対応
- 特別な要求に対する機器製作

自動化

- 幅広く設計された自動化機器
- モジュール化の為の補器多数
- 高度な精度、信頼性と性能
- 世界を網羅する営業、サービスと技術支援展開

GLOBAL LOCATIONS

NORTH AMERICA

DE-STA-CO Headquarters
 Auburn Hills, Michigan
 Tel: 1.248.836.6700
 Toll Free: 1.888.DESTACO
 Marketing: marketing@destaco.com
 Customer Service: customerservice@destaco.com

Charlevoix, Michigan
 Tel: 1.888.DESTACO
 Customer Service: customerservice@destaco.com

Wheeling, Illinois
 Tel: 1.800.645.5207
 Customer Service: camco@destaco.com

Red Wing, Minnesota (Central Research Laboratories)
 Tel: 651.385.2142
 Customer Service: sales@centres.com

SOUTH AMERICA

Brazil
 Tel: 0800-124070
 Customer Service: samerica@destaco.com

ASIA

Thailand
 Tel: +66-2-326-0812
 Customer Service: info@destaco.com

China
 Tel: +86-21-6081-2888
 Customer Service: china@destaco.com

India
 Tel: +91-80-41123421-426
 Customer Service: india@destaco.com

EUROPE

Germany
 Tel: +49-6171-705-0
 Customer Service: europe@destaco.com

France
 Tel: +33-1-3996-5000
 Customer Service: france@destaco.com

UK
 Tel: +44-1902-797980
 Customer Service: uk@destaco.com

Spain
 Tel: +34-936361680
 Customer Service: spain@destaco.com

Netherlands
 Tel: +31-297285332
 Customer Service: benelux@destaco.com



A DOVER COMPANY

代理店



本社 〒107-0052
 東京都港区赤坂1丁目7番19号 (キャピタル赤坂ビル7F)

TEL: (03) 3584-4251 (代) FAX: (03) 3585-9603
 E-mail: jccsales@jcct.co.jp URL: https://www.jcct.co.jp

大阪営業所 〒541-0046
 大阪市中央区平野町2丁目2番8号 (イシモトビル7F)
 TEL: (06) 6231-0054 (代) FAX: (06) 6227-0205
 名古屋営業所 〒461-0005
 名古屋市東区東桜1丁目9番3号 (ヒシタ会館7F)
 TEL: 052-953-5200 FAX: 052-953-5201